

**NOTICE D'UTILISATION
ET D'ENTRETIEN**

Tondotracteurs

BM 809 - BM 829

BERNARD
Laisirs

Nous sommes heureux que vous ayez choisi le BM 809 ou BM 829 et sommes convaincus qu'il vous donnera toute satisfaction.

Son entretien et son maniement sont très simples. Cependant, lisez attentivement cette notice et accordez à l'entretien de votre tondotracteur un minimum d'attention : il n'en durera que plus longtemps.

Faites valoir vos droits à la garantie et à la surgarantie.

Pour nous permettre de valider votre bon de garantie et vous faire bénéficier de la surgarantie Bernard Loisirs, n'oubliez pas de faire remplir (date d'achat, cachet et signature du vendeur) la carte et le volet détachable.

Gardez la carte et retournez-nous le volet après l'avoir complété très lisiblement.

CARACTERISTIQUES

TONDOTRACTEURS BM 809.829

Encombrement	
• Longueur	1560 mm
• Largeur	970 mm
• Hauteur	940 mm
Rayon de braquage intérieur	1780 mm
Rayon de braquage extérieur	4000 mm
• Masse	150 kg
Largeur de coupe (2 lames)	920 mm
Roues	
• Avant	∅ 360 mm
• Arrière	∅ 485 mm
Pression des pneus (sans chambre à air)	
• Avant	1 bar
• Arrière	0,8 bar
Hauteur de coupe	5 positions
Démarrage	
• BM 809	Lanceur à rappel automatique
• BM 829	Electrique (Lanceur à rappel automatique de secours)

MOTEUR 627

Alésage	70 mm	Capacités	
Course	60 mm	• Huile	0,7 l
Cylindrée	231 cm ³	• Essence	3,5 l
Cycle	4 temps	Réglages	
Régime d'utilisation	3600 tr/mn	• Bougie : écartement	0,6 mm
Carburateur	SOLEX 20 HNS	• Soupapes	
Bougie		Admission jeu à	
• Champion	L 90	Echappement froid	0,2 mm
• Eyquem	502 mgc		

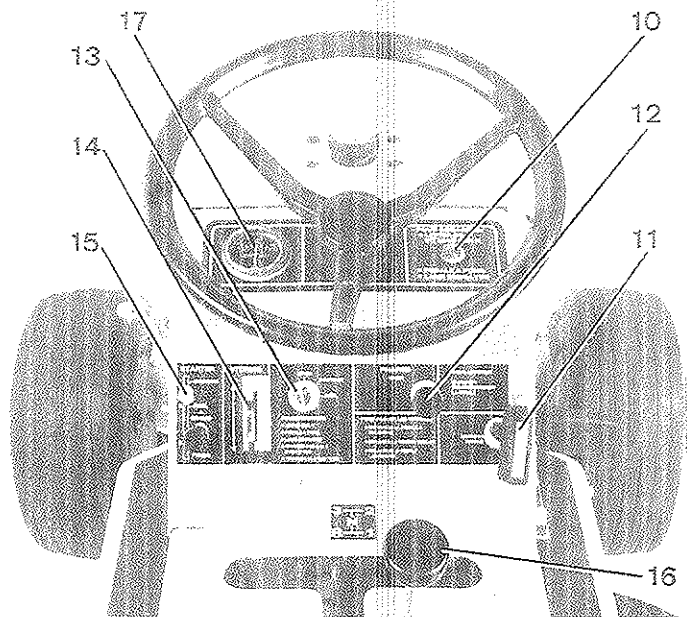
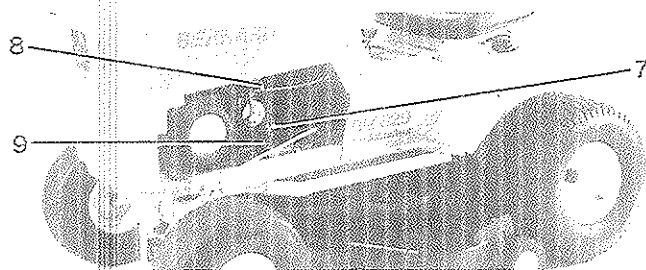
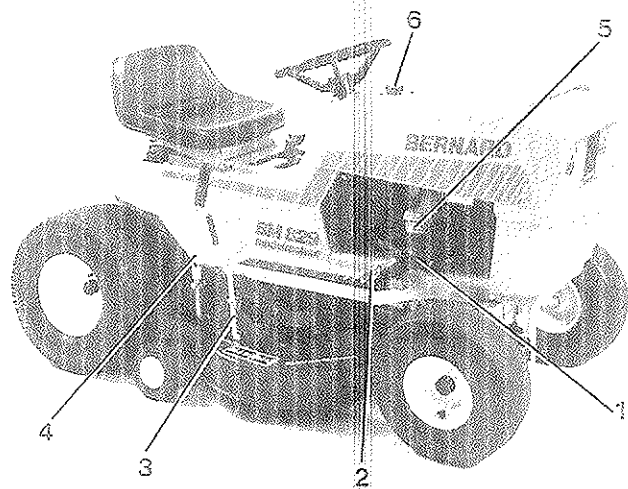

IDENTIFICATION

Les BM 809 et BM 829 sont des tondotracteurs à propulsion arrière, moteur avant.

- Lanceur à rappel automatique (BM 809).
- Démarreur électrique (BM 829) avec lanceur à rappel automatique de secours.
- Boîte 4 vitesses : 3 avant et 1 arrière.
- 5 hauteurs de coupe.
- Ejection arrière.
- Batterie et témoin de charge au tableau de bord (BM 829).
- Phares (BM 829).

DESCRIPTION

1. Pédale d'embrayage et de frein.
2. Levier de blocage du frein.
3. Levier d'embrayage et de débrayage des lames.
4. Levier de réglage hauteur de coupe (5 réglages)
5. Plaque moteur.
6. Bouchon de remplissage essence.
7. Bouchon de remplissage (fait office de niveau).
8. Robinet essence.
9. Bouchon de vidange.

TABLEAU DE BORD

10. Voyant de sécurité pour la mise en marche moteur.
11. Poignée du lanceur à rappel automatique.
12. Bouton de commande des phares (BM 829).
13. Clé de contact.
14. Levier d'accélérateur.
15. Tirette de commande du volet de départ (starter).
16. Levier de changement de vitesse.
17. Témoin de charge batterie (Ampéremètre) (BM 829).

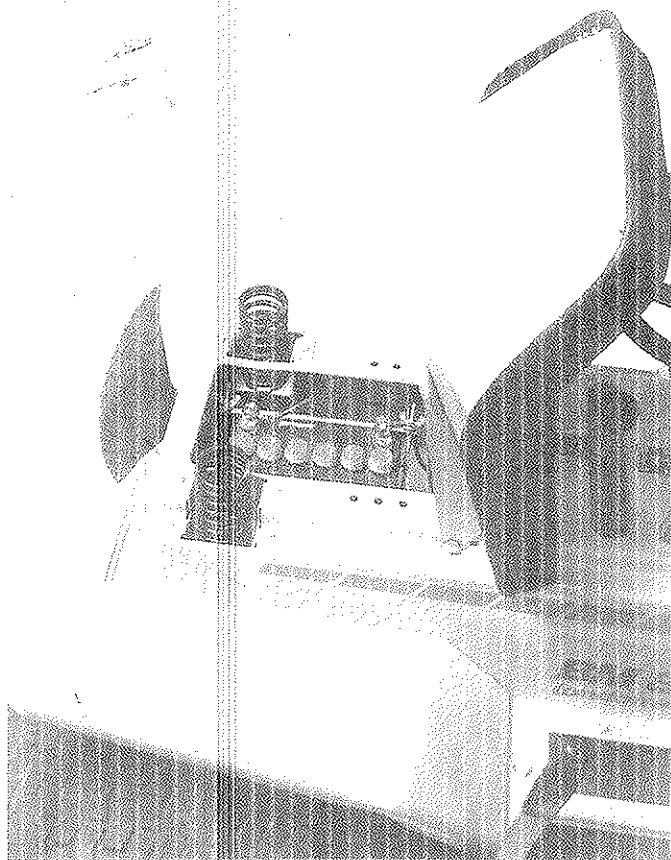

PREPARATION A L'EMPLOI

Si votre tondotracteur est livré avec son volant non monté, placez-le sur son axe. Fixez-le avec la goupille.

PREPARATION DE LA BATTERIE (BM 829)

Remplissez la batterie d'électrolyte jusqu'à ce que les plaques soient recouvertes ; laissez-la reposer pendant deux heures avant la mise en marche. Il est recommandé d'effectuer une charge lors de la mise en service (2 à 3 A pendant 10 h).

Pour effectuer ces opérations, la batterie doit être déposée.

FAITES LE PLEIN D'HUILE .

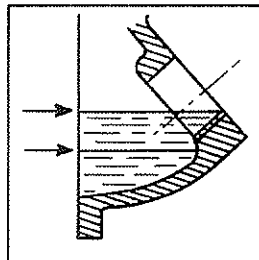

Versez lentement l'huile par l'orifice de remplissage jusqu'à ce que le carter soit plein (voir croquis). Remettez le bouchon.

Nous préconisons **elf** 15 W 40.

FAITES LE PLEIN D'ESSENCE

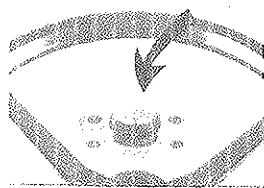

Utilisez un jerrican à bec verseur ; de plus l'usage d'un filtre est recommandé. L'orifice de remplissage du réservoir avec son indicateur de niveau se trouve sur le capot du moteur.

UTILISEZ UNIQUEMENT DE L'ESSENCE PURE ORDINAIRE.

VERIFIEZ LA PRESSION DES PNEUS

Les deux pneus arrière doivent être gonflés à 0,8 bar, les deux pneus avant à 1 bar.

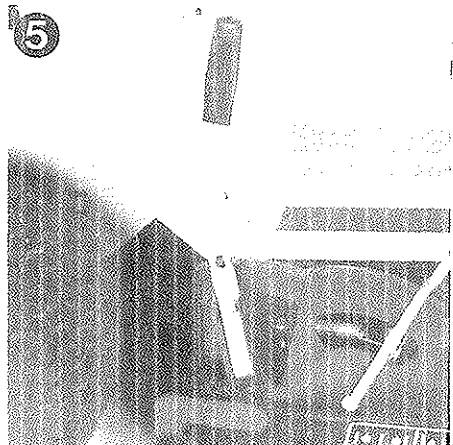
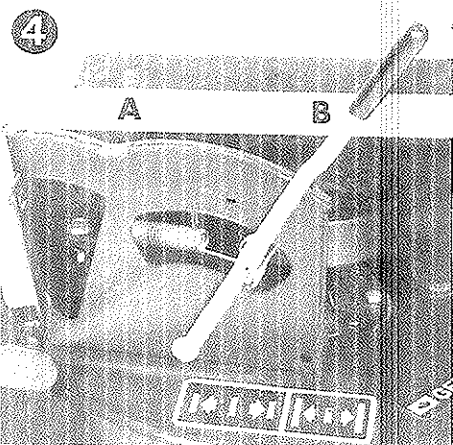
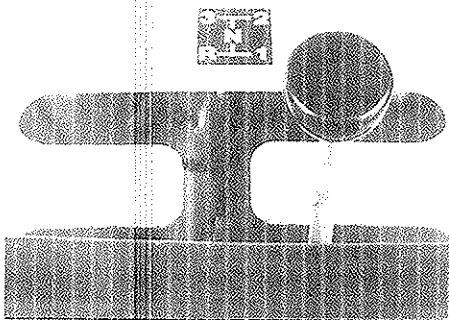
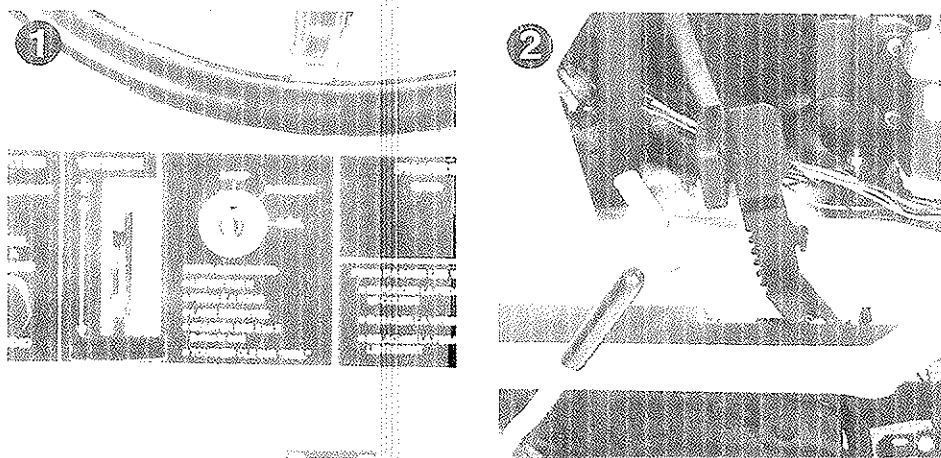

UTILISATION

Votre tondotracteur BM 809 ou 829 est prêt ; cependant, avant de procéder à la mise en marche, afin de vous familiariser avec les commandes et leurs fonctions, installez-vous au volant.

1. CLE DE CONTACT

- Pour mettre le contact, tournez la clé sur la position «contact».
- Pour couper le contact (arrêt du moteur), tournez la clé sur la position «stop».

2. PEDALE D'EMBAYAGE ET DE FREIN

- Appuyez sur la pédale à mi-course, vous débrayez.
- Appuyez encore, à fond de pédale, vous freinez.

La pédale de frein peut être bloquée par un verrouillage lorsque la machine est à l'arrêt (frein de parking).

3. LEVIER DE CHANGEMENT DE VITESSE

- Enclenchez les vitesses (3 en marche avant - 1 en marche arrière).
- La position N (point mort) sert à la mise en marche du moteur.

Les changements de vitesse s'effectuent, le tondotracteur à l'arrêt.

4. LEVIER D'EMBAYAGE DES LAMES

- Le levier tiré vers l'arrière (position A) les lames sont débrayées.
- Poussez le levier vers l'avant (B) les lames sont embrayées.

Le levier est accouplé à un frein de fin de course : en position A, les lames s'arrêtent.

5. LEVIER DE REGLAGE DE HAUTEUR DE COUPE

Sert à sélectionner la hauteur de coupe.

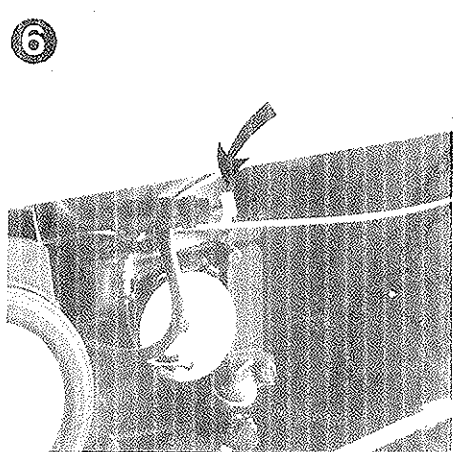
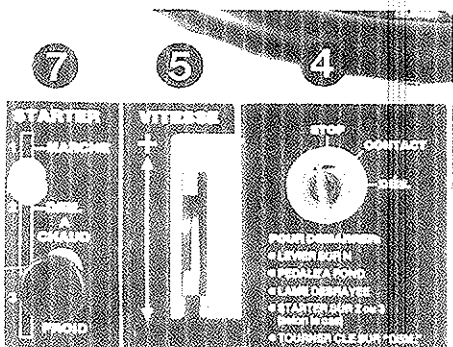
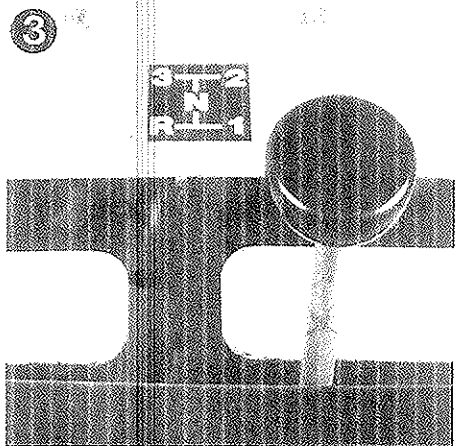
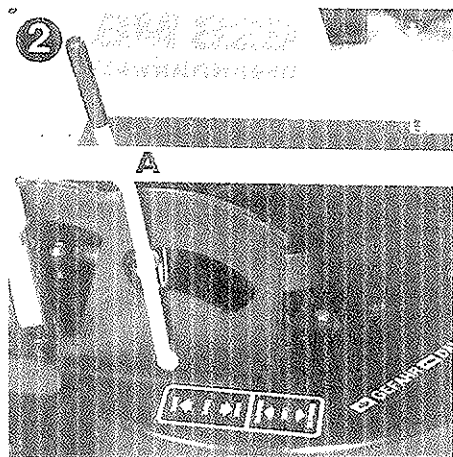
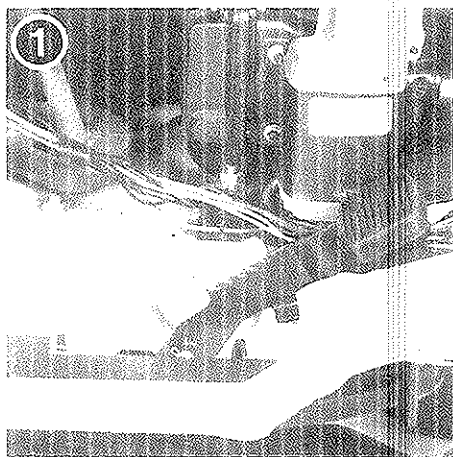

UTILISATION (Suite)

Mise en marche

1. Pédale d'embrayage verrouillée.
2. lame débrayée (levier sur la position A).
3. Levier de changement de vitesse sur la position N.
4. Clé de contact tournée sur la position «contact».
5. Levier d'accélérateur sur la position (+).
6. Robinet d'essence ouvert.
7. Starter tiré.
 - Moteur froid : position (3).
 - Moteur chaud : position (2).

BM 809

Tirez la poignée du lanceur jusqu'à sentir une légère résistance ; continuez à tirer de façon énergique jusqu'au déroulement complet. Accompagnez le retour de la poignée.

BM 829

La clé de contact sur «contact», vérifiez si le voyant Rep. 1 page 4 est éteint. S'il est allumé, c'est qu'une sécurité a été oubliée et le moteur ne pourra pas démarrer. Vérifiez alors les opérations 1, 2, 3 ci-dessus. Tournez la clé de contact sur «DEM». Si le moteur ne démarre pas, répétez l'opération après un temps de pause.

Le moteur fonctionne.
Repoussez la tirette du starter en position 1.

Arrêt

- Abaissez le levier de vitesse «ralenti».
- Tournez la clé de contact en position «stop».
- Verrouillez la pédale de frein (fig. 1).

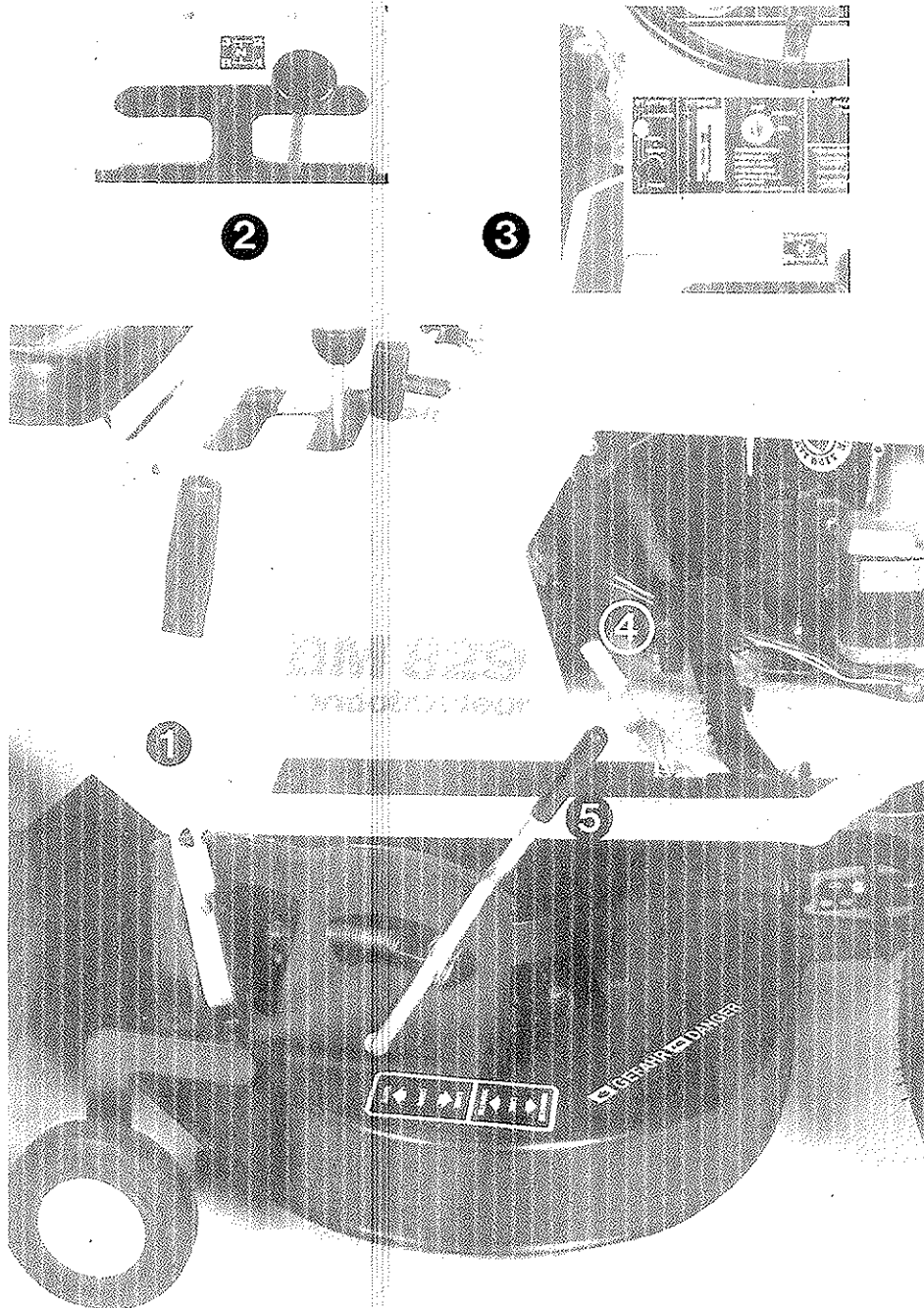

UTILISATION (Suite)

Avancement

1. Sélectionnez la hauteur de coupe parmi les cinq que votre tondeuse possède.
2. Sélectionnez également la vitesse d'avancement :
Première vitesse pour les travaux pénibles, herbes hautes ou denses.
Deuxième vitesse utilisée le plus fréquemment.
Troisième vitesse pour déplacement, tonte d'entretien, herbe clairsemée.
3. Levier d'accélérateur sur la position (+).
4. Appuyez à fond sur la pédale de frein pour la déverrouiller, puis relâchez progressivement jusqu'à ce que votre tondeuse avance.
5. N'embrayez les lames que lorsque votre tondeuse est sur le lieu de travail.

Pour changer de vitesse en cours d'utilisation, arrêtez votre tondeuse.

... Bonne tonte !

L'agrément de conduite du tondeuse ne doit pas vous faire oublier que, comme sur tout matériel à outil tournant, quelques précautions sont à prendre.

- Évitez les herbes hautes, les pentes ou les surfaces glissantes lors de la mise en marche.
- Éloignez les enfants et les animaux.
- N'autorisez personne à se servir du tondeuse sans une démonstration préalable.
- Évitez de tondre sur terrain pierreux, de traverser des taillis, de passer sur les rebords des remblais, des saupinières.
- Choisissez la vitesse lente le temps de bien avoir la tondeuse en main.

ENTRETIEN

La durée de vie de votre tondeuse est fonction de son utilisation, mais surtout de son entretien. C'est pourquoi nous vous conseillons de prendre l'habitude de vérifier :

- le niveau d'huile.
- la tension des courroies
- la pression des pneus.
- l'état de la lame.
- Graissez régulièrement les parties en mouvement et articulations (spécialement le frein et l'embrayage).
- Nettoyez le carter de coupe

TABLEAU D'ENTRETIEN PERIODIQUE

		A chaque mise en marche	Toutes les 8 heures	Toutes les 50 heures	Toutes les 150 heures	Toutes les 300 heures
HUILE (voir ci-dessous)	<i>Niveau</i>	X	X			
BOUGIE	<i>Réglage</i>				X	
	<i>Changement</i>					X
CONTACT-RUPTEUR	<i>Contrôle - Réglage</i>					X
CARBURATEUR	<i>Nettoyage</i>					X
FILTRE DU ROBINET D'ESSENCE	<i>Nettoyage</i>				X	
DISPOSITIF DE REFROIDISSEMENT	<i>Examen et nettoyage éventuels</i>			X		
FILTRE A AIR SEC	<i>Nettoyage</i> <i>Remplacement éléments filtrants</i>	- 1 fois par semaine - toutes les 50 h ou 1 fois par an. Voir instructions apposées sur le filtre				
BOITE DIFFERENTIEL	<i>Vérifiez le niveau</i> <i>Complétez si nécessaire</i> <i>Vidangez</i>	- toutes les 50 h de fonctionnement - avec de l'huile de boîte Tranself EP 80 (contenance : 0,9 l.) - toutes les 300 heures				

IMPORTANT

- La qualité de nos matériaux et de nos usinages vous permet de faire une ECONOMIE sur les vidanges.
- Après la première vidange OBLIGATOIRE à 30 heures de fonctionnement, nous recommandons seulement de contrôler et compléter, si nécessaire, le niveau d'huile :
 - . à chaque mise en marche,
 - . et toutes les 8 heures de fonctionnement.

INTERVENTIONS

Avant chaque opération sur le moteur ou sur le châssis :

- Mettez la clé de contact sur « Stop ».
- Débranchez le fil de bougie.

REMPACEMENT DE LA COURROIE D'ENTRAÎNEMENT DES LAMES

- Placez le levier de réglage de hauteur de coupe sur la position la plus basse.
- Desserrez l'écrou Rep. 1.
- Dégagez les guides Rep. 2.

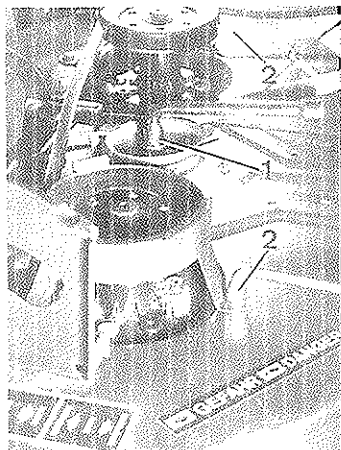

TENSION DE LA COURROIE

Le réglage est nécessaire dès que l'on constate un relâchement de la courroie ou que le débrayage est insuffisant.

- Dévissez les écrous Rep. 2 et Rep. 3.
- Tirez en arrière la ferrure Rep. 4 jusqu'à faire coïncider un trou avec le trou Rep. E du châssis Rep. 1.
- Rebloquez les écrous Rep. 2 et Rep. 3.

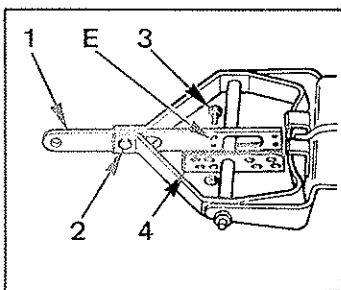

REGLAGE DU FREIN

L'embrayage et le frein étant commandés par la même pédale, on ne peut donc freiner que si l'entraînement est débrayé.

On contrôle d'abord l'écartement du sabot Rep. 1 par rapport au disque Rep. 4, il doit être tout près mais pas le toucher.

Pour régler, desserrez le contre-écrou Rep. 3, serrez l'écrou Rep. 2 et rebloquez le contre-écrou.

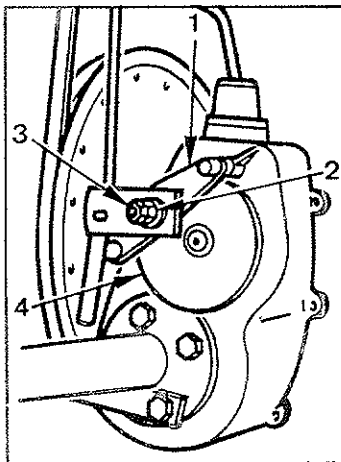

Pour obtenir le freinage à la position désirée, c'est-à-dire position basse de la pédale, on règle la tige de frein. Desserrez l'un des deux écrous, vissez l'autre et bloquez à l'aide du contre-écrou.

REGLAGE DE L'EMBRAYAGE

Cette opération doit s'effectuer après le réglage du frein. La courroie qui va du moteur à la boîte de vitesse doit être réglée de telle façon que lorsqu'on lâche la pédale d'embrayage, le galet tendeur Rep. 1 est en contact avec la courroie et lorsqu'on appuie sur la pédale d'embrayage jusqu'à mi-course, la poulie Rep. 8 libère la courroie de la poulie Rep. 9 (voir fig. page 18).

Pour régler :

- Positionnez la pédale d'embrayage et de frein à mi-course (début d'embrayage) à l'aide du levier de blocage. Tendez la courroie en déplaçant le galet tendeur Rep. 1 dans le trou oblong Rep. 3.

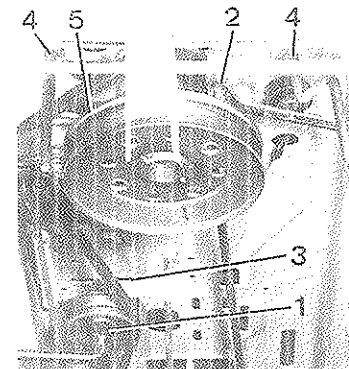

REMPACEMENT DE LA COURROIE MOTEUR-BOÎTE BM 809 - BM 829

- Positionnez le levier de réglage hauteur de coupe sur le cran correspondant à la hauteur la plus basse.
- Débloquez : les guides Rep. 4, 1, 2 et 6 et la poulie Rep. 8 suffisamment pour permettre le passage de la courroie.
- Engagez la courroie par le levier de vitesse comme indiqué figure ci-contre.

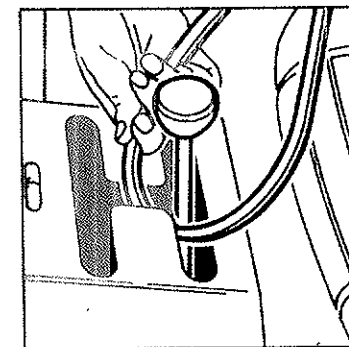
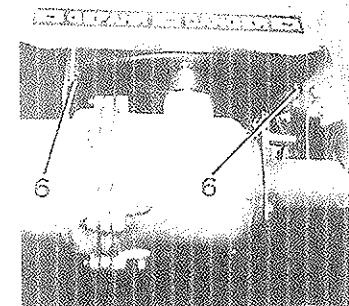

La positionner sur la poulie moteur Rep. 9 et la poulie Rep. 8 et terminer par la poulie boîte de vitesse Rep. 7.

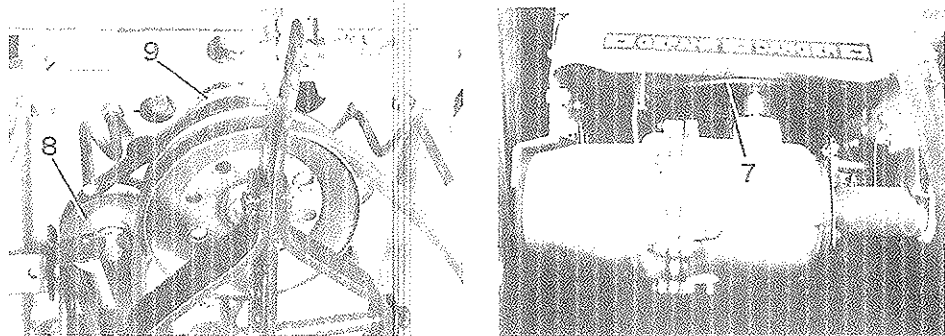

Positionner les guides comme indiqué ci-dessous.

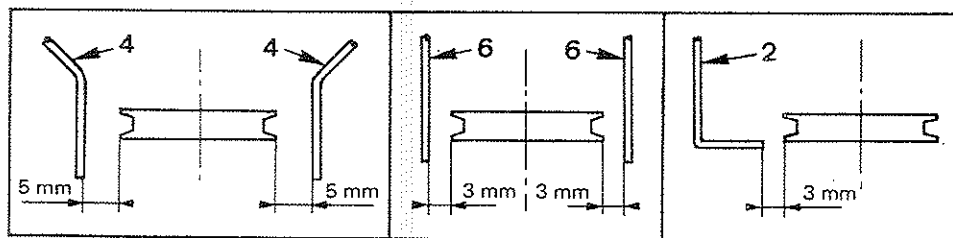

Procéder au réglage de l'embrayage (voir chapitre correspondant).

NOTA — La dépose de la courroie moteur-boîte nécessite la dépose partielle de la courroie d'entraînement des lames.

HIVERNAGE

- Faire fonctionner le moteur pendant quelques minutes (5 à 10 mn).
- Fermez le robinet d'essence et laissez le moteur s'arrêter par manque de carburant.
- Introduire par l'orifice de la bougie la valeur d'une demi-cuillerée à soupe d'huile.
- Tournez le moteur à la main de quelques tours de façon à bien enduire d'huile le piston et le cylindre.
- Amenez le moteur au temps de compression pour que les soupapes soient fermées, ceci afin d'éviter l'entrée d'air humide à l'intérieur du moteur.
- Remontez la bougie sans la brancher.
- Vidangez le réservoir d'essence.
- Nettoyez et graissez le tondotracteur pour éviter la formation de rouille.
- Placez des cales sous le châssis afin que les roues ne touchent pas le sol.
- **DEBRANCHEZ LA BATTERIE (tondotracteur BM 829).**

REMISE EN MARCHÉ

- Vérifiez les niveaux, ajoutez si nécessaire de l'eau distillée. Recharger la batterie.
 - Rebranchez la batterie.
 - Faire le plein d'essence.
 - Vérifiez le niveau d'huile.
- Tournez le moteur à l'aide du lanceur de quelques tours.
- Démarrez le moteur et le laissez fonctionner pendant 5 mn à bas régime et sans charge.

INCIDENTS EVENTUELS

INCIDENTS	CAUSES POSSIBLES	VERIFICATIONS OU OPERATIONS
Le moteur ne démarre pas ou cale en fonctionnement	— Mauvaise alimentation en carburant	— Vérifier le plein d'essence — Vérifier si le robinet est ouvert — Vérifier la tuyauterie — Nettoyer le filtre du robinet
	— Volet d'air en mauvaise position	— Vérifier
	— Allumage défectueux — Manque de compression	* *
Le moteur fonctionne irrégulièrement	— Mauvaise carburation	— Vérifier le filtre du robinet
	— Mauvais allumage	* Vérifier l'état de la bougie Vérifier l'écartement des électrodes de bougie
	— Mauvaise alimentation en air	— Nettoyer le filtre à air
Le moteur manque de puissance	— Mauvaise alimentation en carburant	*
	— Manque de compression	*
	— Allumage défectueux	*
	— Mauvaise alimentation en air	— Nettoyer le filtre à air
Le moteur chauffe	— Dispositif de refroidissement encrassé	— Nettoyer
Le moteur consomme de l'huile	— Fuites — Segmentation (remontées d'huile) — Etat reniflard	— Vérifier * *
Mauvaises reprises	— Bougie défectueuse — Contacts du rupteur oxydés	— Changer *

**Confiez votre tondeuse à votre agent.*













BM 829
4-wheel tractor





BERNARD

BM 829
COMPACT

Bernard

