

**MOTOCULTEURS 71**

**FERRARI 710i 71E**

**EMPLOI ENTRETIEN**

**ATTENTION**  
Pour obtenir la garantie  
remplir et expédier à la Maison  
FERRARI le certificat con-  
tenu dans le présent livret.



# MOTOCULTEURS

*serie 70*

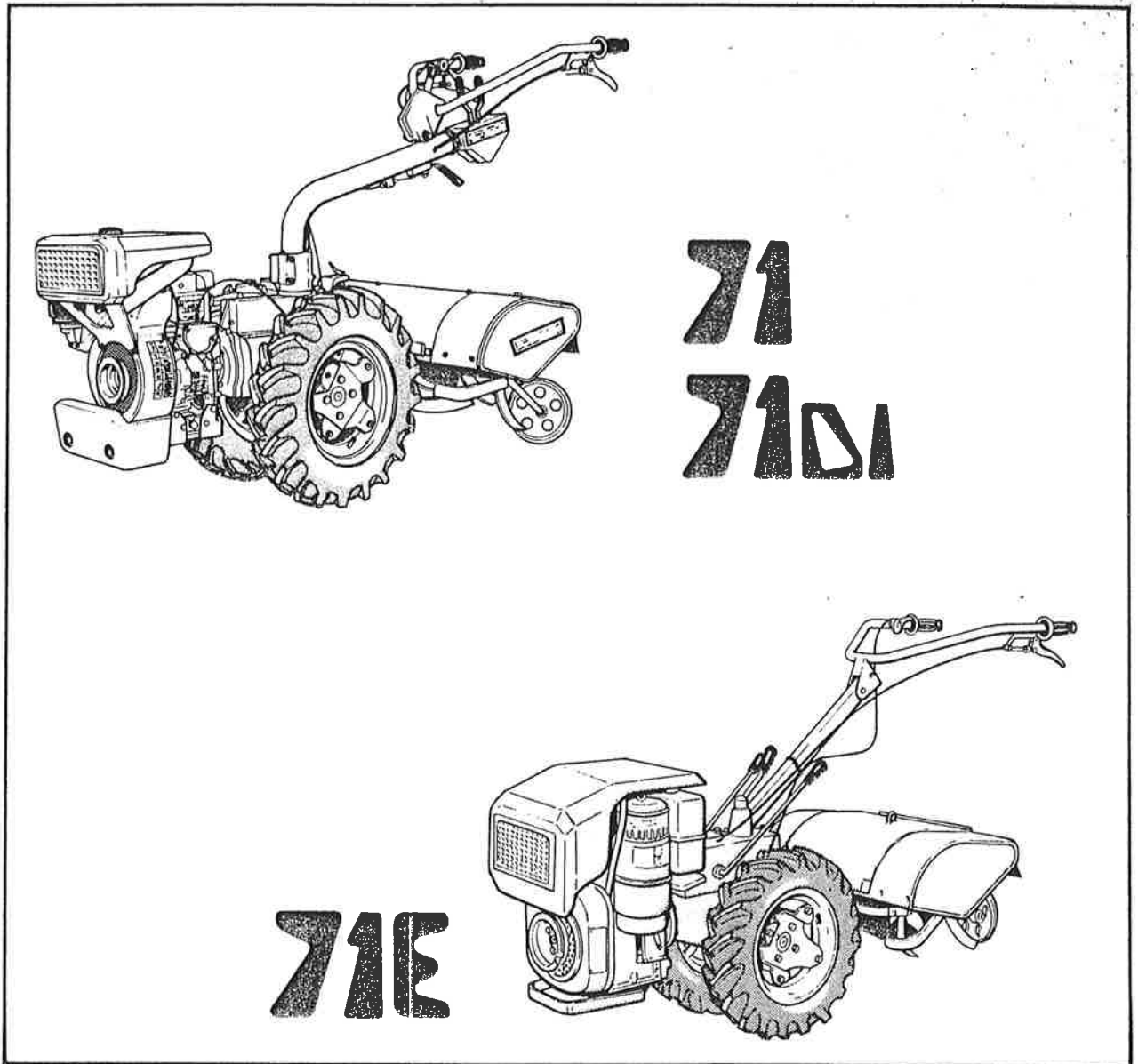

**FERRARI**

**MACCHINE AGRICOLE**





## TABLE DES MATIERES

	Pag.
<b>AVANT-PROPOS</b> .....	2
<b>GARANTIE</b> .....	3
<b>FICHE TECHNIQUE DES MOTOCULTEURS</b> .....	6
<b>MANOEUVRES DE SERVICE</b> .....	8
<b>COMMANDES DES MOTOCULTEURS</b>	
Commandes des motoculteurs 71 e 71DI .....	9
Commandes du motoculteur 71E .....	9
<b>EMPLOI DU MOTOCULTEUR</b>	
Rodage .....	10
Mise en marche du moteur .....	10
Arrêt du moteur .....	10
Emploi du motoculteur .....	10
Prise de force .....	11
Commande blocage du différentiel .....	11
Attelage des outils .....	13
Crochet de traction .....	13
Application du lest .....	13
Attelage d'outils frontaux .....	14
Exemples d'application d'outils frontaux .....	16
Variation de la voie .....	17
<b>ENTRETIEN</b>	
Graissage et contrôles périodiques .....	18
Contrôles et mises au point .....	20
Embrayage et déblocage du mancheron .....	20
Prise de force et sélecteur de vitesse .....	21
Réglage commande blocage du différentiel .....	21
Augmentation du jeu de compensation des roues .....	21
Réglage de la profondeur de travail et du haut du coffre de la fraise .....	22



## FICHE TECHNIQUE DES MOTOCULTEURS

### MOTEUR

Les motoculteurs "type 71" sont généralement munis d'un moteur Diesel ou à essence, dont les caractéristiques principales sont les suivantes:

**Type:** Diesel ou à essence, à un cylindre et refroidi par air.

**Régime maximum:** 3000 tr/p/mn pour le moteur Diesel; 3600 tr/p/mn pour le moteur à essence.

**Puissance maximum:** de 7,5 à 10 HP.

Pour des détails complémentaires, concernant les caractéristiques des moteurs pouvant être installés sur le motoculteur, voir le livret "Utilisation et Entretien".

### EMBRAYAGE

Motoculteur 71 - 71DI - 71E: embrayage conique à sec, commande par levier sur le mancheron de direction.

### BOITE DE VITESSES

Par levier sélecteur de vitesse à 4 marches de travail (I - II - III et RM) et levier de commande de la prise de force avec une marche supplémentaire de transfert (IV).

VITESSE km/h AVEC MOTEUR AU REGIME DE 3600 TR/P/MIN					
Section du pneu	MARCHE AVANT				Marche Arrière
	Réduite			Rapide	
	I	II	III	IV	I
4.00-8	1,49	2,47	5,41	10,33	2,12
4.00-10	1,69	2,80	6,12	11,68	2,40

### INVERSEUR DE MARCHE SUR LES VITESSES

Le dispositif se compose d'un jeu d'engrenages qui à l'aide d'un clabotage permettent l'inversion de la direction de marche (la marche arrière devenant marche avant et vice versa). Ce dispositif est utilisé pour l'attelage au motoculteur des outils frontaux. Pour des détails complémentaires voir à la page 14.

**Motoculteur 71:** inverseur disponible SUR DEMANDE.

**Motoculteur 71DI:** inverseur compris dans la version standard.

**Motoculteur 71E:** inverseur disponible SUR DEMANDE.

### TRACTION ET DIFFERENTIEL

Traction sur les deux roues.

**Motoculteur 71:** sans différentiel. Roues munies du jeu de compensation pour favoriser le braquage.

**Motoculteur 71DI:** différentiel standard avec levier de commande du blocage sur le mancheron de direction.

**Motoculteur 71E:** sans différentiel. Roues munies du jeu de compensation pour favoriser le braquage.

### ROUES ET PNEUS

Pneus 4.00-8 ou 4.00-10; voie variable. Sur demande des roues en fer sont fournies.

SECTION DU PNEU	TYPE	PRESSION DE GONFLAGE
4.00-8	Tracteur Agricole, 2pr	1,1 ÷ 1,2 kg/cm <sup>2</sup>
4.00-10	Tracteur Agricole, 2pr	1,1 ÷ 1,2 kg/cm <sup>2</sup>

### MANCHERON DE DIRECTION

Réglable en hauteur et sur le côté avec possibilité d'accomplir une rotation complète (180°) pour l'attelage d'outils frontaux.

### PRISE DE FORCE

Le motoculteur est équipé d'une prise de force pour outils à une vitesse indépendante des marches de la boîte de vitesses. Les dimensions et les vitesses sont indiquées à la fig. 2.

### ACCESSOIRES SUR DEMANDE

Une gamme étendue d'accessoires est adaptable au motoculteur. Les principaux types d'accessoires et d'équipements sont les suivants:

- **Roues en fer** (à cage) diamètre 460 mm x 65 mm. Voie variable de cm 30, 41 et 52.
- **Anneaux de jumelage** des roues en fer au diamètre de 460 mm x 65 mm.
- **Lestage avant** pour moteurs à essence.
- **Fraises à binettes** avec quatre éléments de fraisage et 16 binettes. Coffre réglable (cm 35, 55 et 65) et profondeur de travail variable.
- **Fraise multiple** à rangées de cm 50 et réglable de cm 40-45.



- Galet de transfert de la fraise.
- Buttoir à ailes réglables.
- Chariot à siège pour le transfert sur route.
- Faucheuse frontale de cm 90 à dents semiserrées.
- Faucheuse frontale de cm 110 à dents semiserrées.
- Tondeuse à gazon frontale rotative de cm 70.
- Chasse-neige de cm 60 x 50.
- Charrue monosoc munie de porte-outils.
- Charrue sillonneuse munie de porte-outils.
- Remorque tractée avec mancheron de direction complet de tablier de chargement de m 1,50 x 1,20 à dossiers fixes, freins à sabots, roues caoutchoutées 4.00-8, portée utile 400 kg.

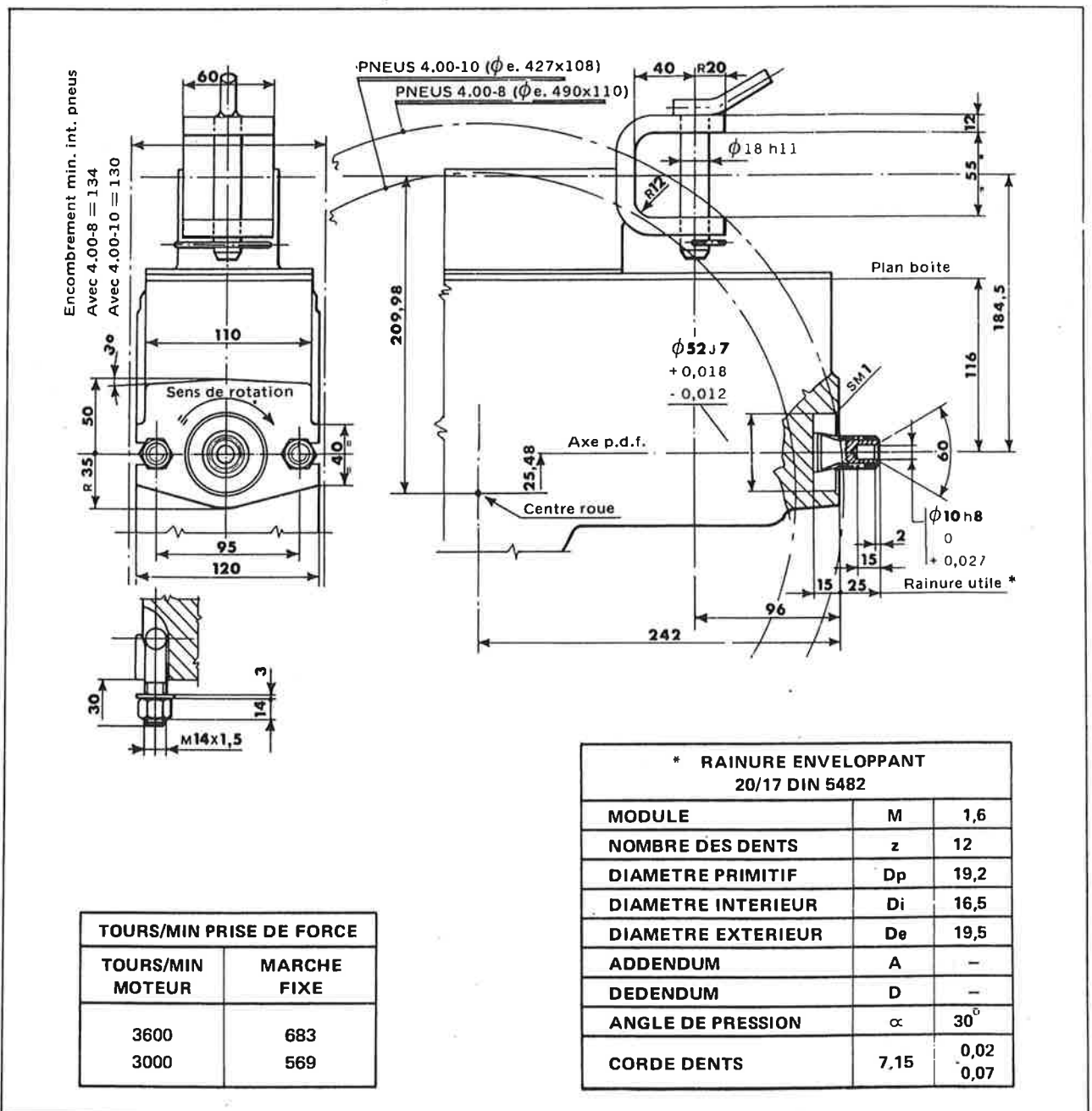

Figure 2. Dimensions de la prise de force et du crochet de traction



## MANOEUVRES DE SERVICE

### GONFLAGE DES PNEUS

#### 1. ROUES MOTRICES

Pneu type "Tracteur Agricole 2PR" ..... Pression de gonflage 1,1 ÷ 1,2 kg/cm<sup>2</sup>.

### RAVITAILLEMENT

1. RESERVOIR DU COMBUSTIBLE ..... Capacité 3,1 litres (moteur Diesel).  
Capacité 3,6 litres (moteur à essence).  
Pour le moteur Diesel, utiliser du gasoil (décanté si possible).  
Pour moteur à explosion user de l'essence ou du pétrole, selon les types.
2. MOTEUR ET FILTRE A AIR ..... Pour les types de lubrifiants et les capacités, voir le livret du moteur.
3. BOÎTE DE VITESSES ..... Capacité 2 kg.  
Utiliser huile BP ENERGOL GR-XP220 (ISO) ou huile AGIP F1 ROTRA HYPOID SAE 90
4. BOÎTE DE LA FRAISE ..... Capacité 0,5 kg.  
Utiliser huile BP ENERGOL GR-XP220 (ISO) ou huile AGIP F1 ROTRA HYPOID SAE 90

#### Nota

Les lubrifiants d'autres producteurs correspondant aux produits BP et AGIP susmentionnés figurent dans le livret "Notice Generale et Conseils pour les Utilisateurs".





## COMMANDES DES MOTOCULTEURS

### COMMANDES DES MOTOCULTEURS 71 ET 71DI

(Voir fig. 3)

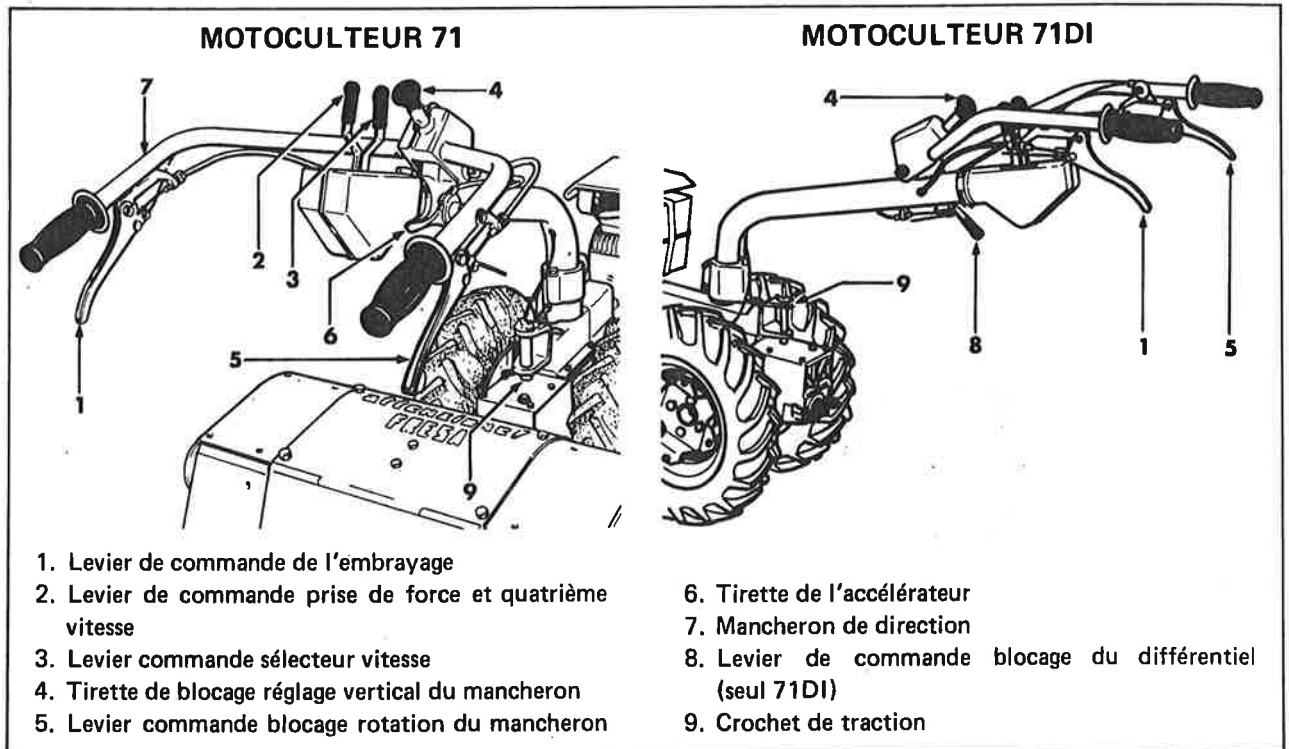

Figure 3. Commandes des motoculteurs 71 et 71DI

### COMMANDES DU MOTOCULTEUR 71E

(Voir fig. 4)

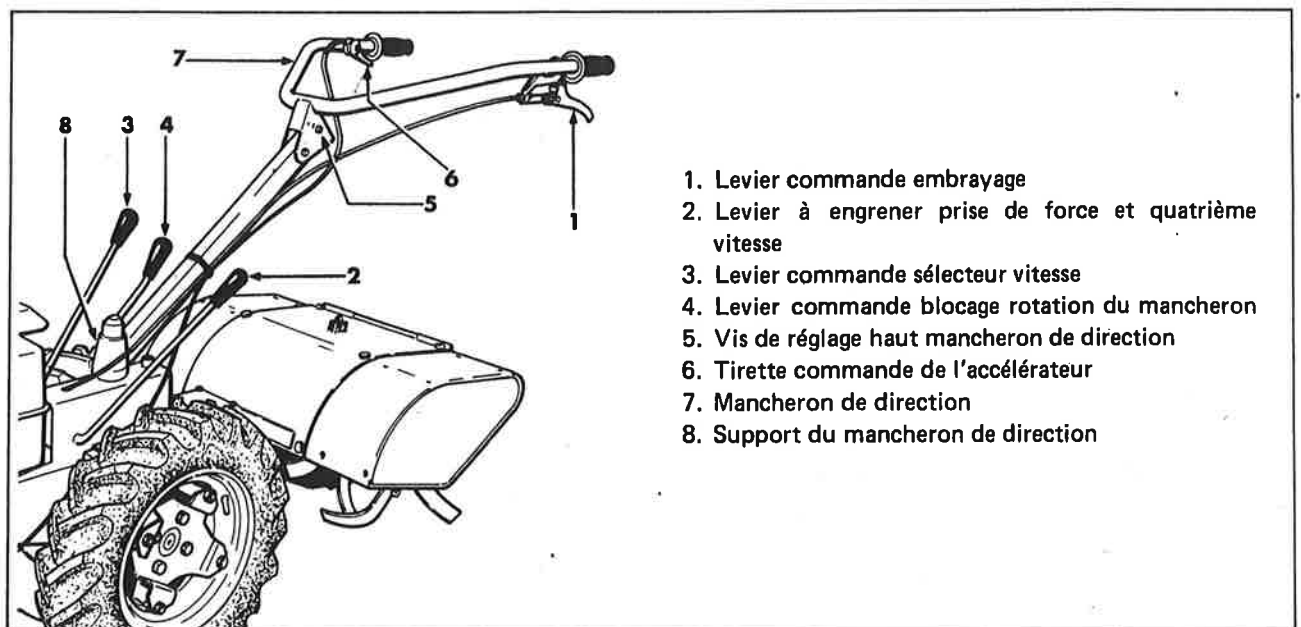

Figure 4. Commandes du motoculteur 71E



## EMPLOI DU MOTOCULTEUR

### RODAGE

Au cours de la période de rodage (les premières 80 heures de marche), utiliser la machine avec précaution (voir

Les instructions détaillées dans le livret "Notice et Conseils pour les Utilisateurs"). Durant et à la conclusion du rodage, il est impératif de faire les opérations énumérées à la fig. 5.

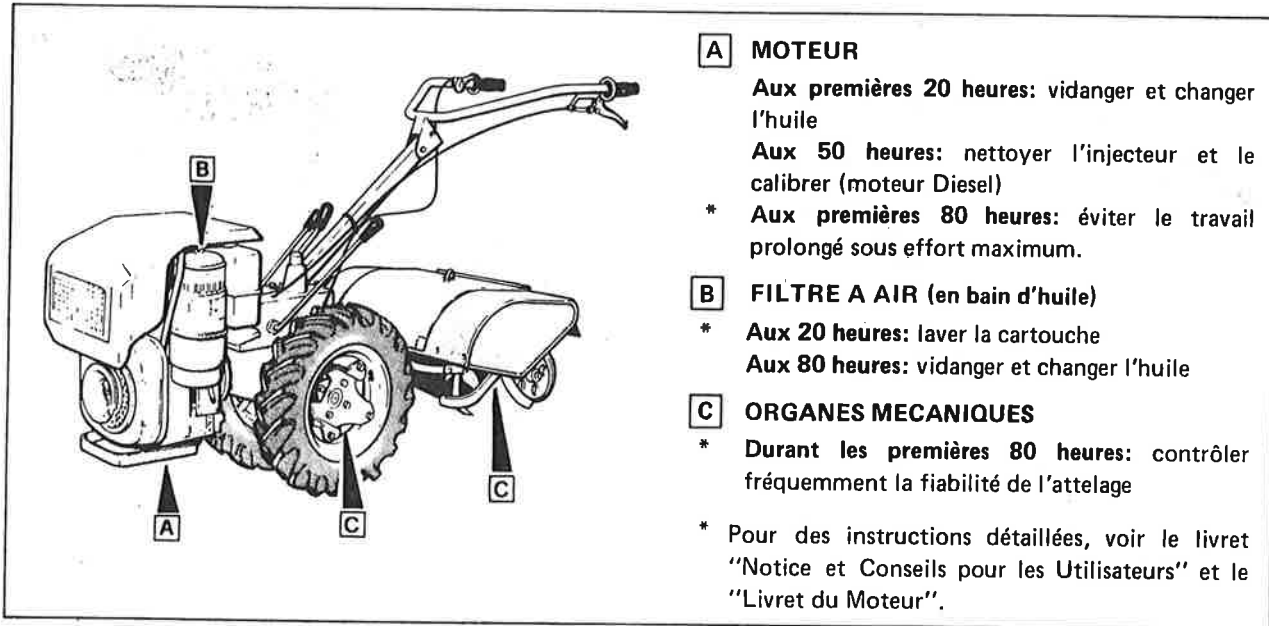

Figure 5. Prescriptions pour le rodage

### MISE EN MARCHÉ DU MOTEUR

- Des informations plus détaillées sont contenues dans le livret "Emploi et Entretien".
- Procéder aux opérations suivantes:
  1. Contrôler que le levier de commande de la prise de force et le levier du sélecteur de vitesses sont au point mort.
  2. Amener la manette de l'accélérateur à main à la moitié de la course.
  3. Mettre en marche le moteur en suivant la procédure indiquée dans la notice d'instructions et actionner les leviers de commande dans l'ordre indiqué au paragraphe s'y rapportant.

### ARRÊT DU MOTEUR

1. Amener au point mort tous les leviers de commande.
2. Il est conseillé de laisser marcher le moteur au ralenti pendant quelques minutes, lorsque la machine a travaillé longuement, cette mesure en favorisera le refroidissement.
3. Tourner le papillon d'arrêt du moteur (moteurs Diesel) ou pousser le poussoir de masse (moteurs à essence).

### Nota

Des informations détaillées concernant le stoppage du moteur sont contenues dans le livret "Emploi et Entretien".

## EMPLOI DU MOTOCULTEUR

### SEQUENCE DE MANOEUVRE DES COMMANDES

1. Tirer le levier de commande d'embrayage.
2. Engrener le levier de commande sélecteur de vitesse et le levier de commande de la prise de force dans la marche désirée (voir aux fig. 6 et 7 le fonctionnement de la commande).
3. Augmenter le régime du moteur à l'aide de la tirette de commande de l'accélérateur.
4. Relâcher le levier de commande de l'embrayage.
5. Régler la tirette de l'accélérateur de sorte que la manoeuvre ait lieu régulièrement et sans provoquer de fumée à l'échappement.

### Nota

- Soigner particulièrement le jeu des leviers de



commande du sélecteur de vitesse, de la prise de force et de la quatrième vitesse. Veiller à ce que l'on entende nettement le déclic d'embrayage.

- Le dispositif de sécurité empêche l'embrayage de la marche arrière si la prise de force est engagée. De ce fait il faut mettre da p.d.f. au point neutre pour le passage de la II.ème à la III.ème marche (voir la fig. 6 et la fig. 7).

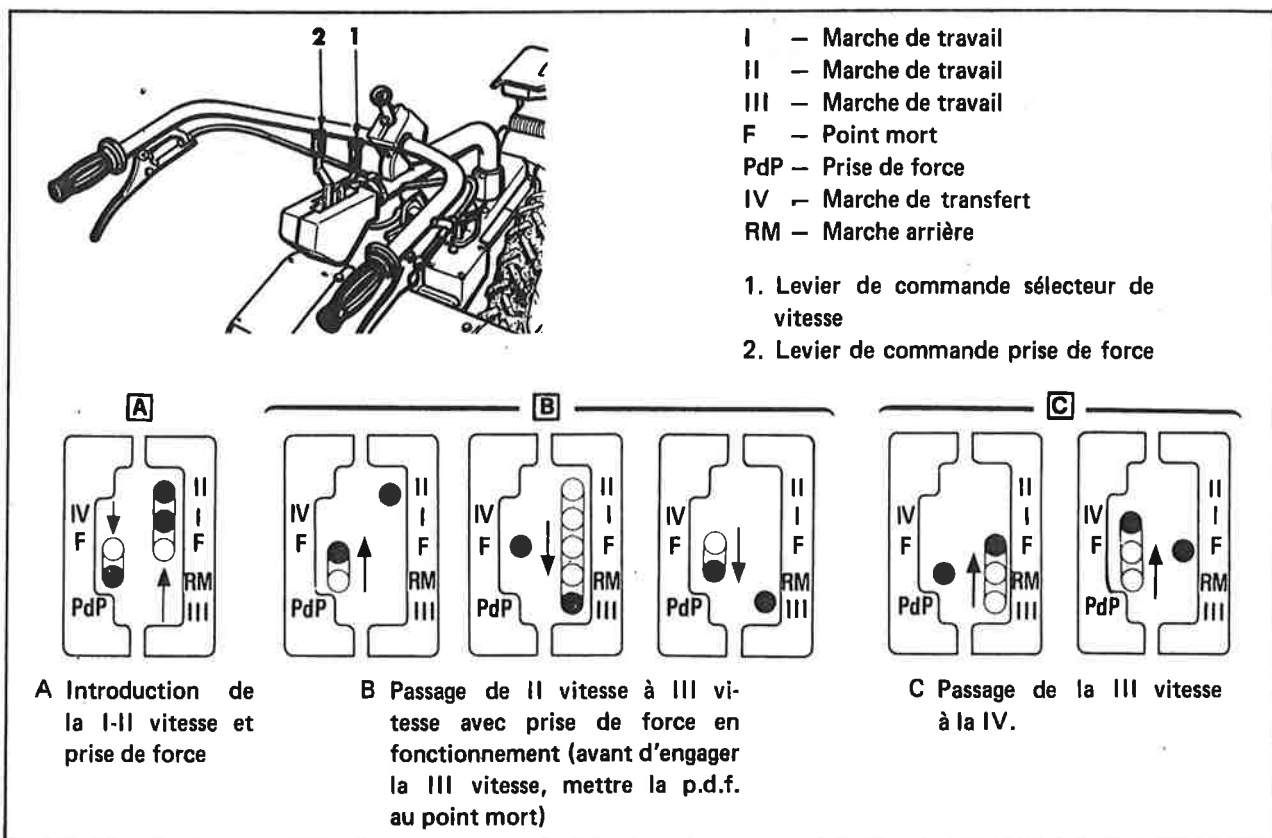

Figure 6. Commande sélecteur de vitesse et p.d.f. pour motoculteurs 71 et 71DI

## PRISE DE FORCE

Le motoculteur est pourvu d'une prise de force à une vitesse pour actionner des outillages ou des dispositifs spéciaux. Toutes les données relatives à la prise de force (dimensions, vitesse de rotation, etc.) sont contenues dans le paragraphe "FICHE TECHNIQUE" et dans la fig. 2.

Pour éviter des avaries, avant d'utiliser des outils non construits expressément pour le motoculteur, consulter le Constructeur ou ses représentants autorisés.

## SEQUENCE DE MANŒUVRE

Introduire la prise de force au moyen du levier de commande comme indiqué à la fig. 6 (motoculteur 71 - 71DI) et à la fig. 7 (motoculteur 71E).

## COMMANDE BLOCAGE DU DIFFERENTIEL (Motoculteur 71DI)

Actionner le levier de commande comme indiqué ci-dessous (voir la fig. 8):

1. Pour **BLOQUER** le différentiel, ralentir la vitesse et tourner le levier de commande (1) à droite dans le sens contraire à celui des aiguilles d'une montre.
2. Pour **DEBLOQUER** le différentiel, tourner à gauche dans le sens des aiguilles d'une montre, le levier de commande et l'aligner avec le support du mancheron de direction.

## AVERTISSEMENT

- Ne pas effectuer des virage avec le différentiel bloqué.
- Ne pas garder le différentiel bloqué si ce n'est pas nécessaire.

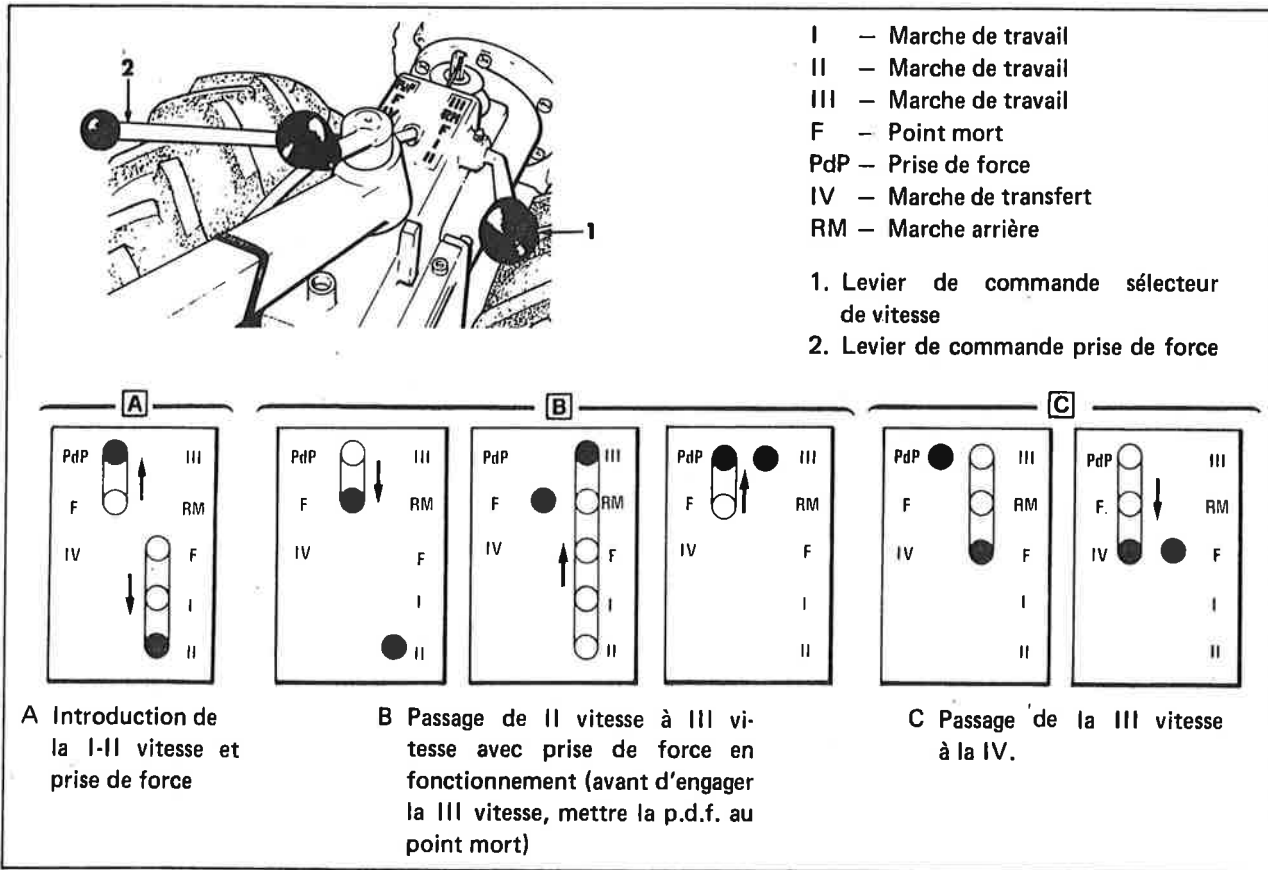

Figure 7. Commande sélecteur de vitesse et p.d.f. pour motoculteur 71E

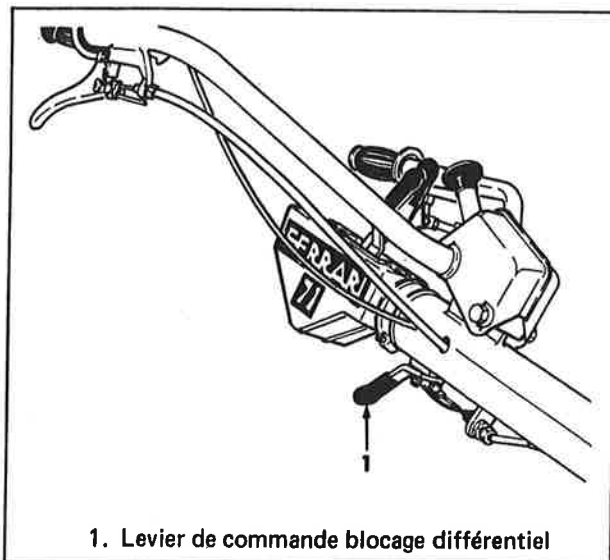

Figure 8. Blocage du différentiel (71DI)

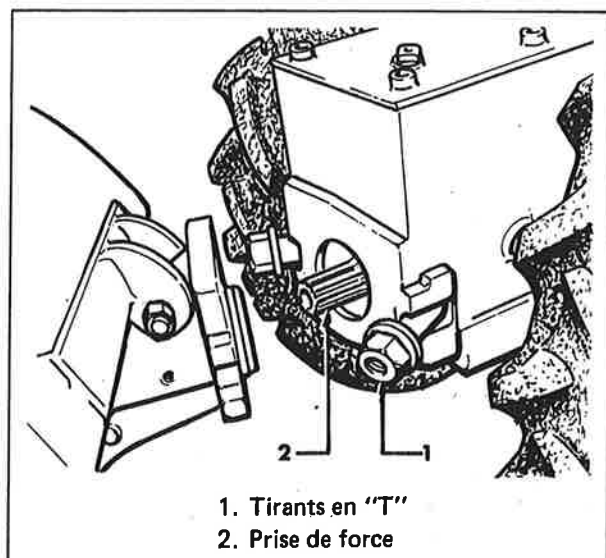

Figure 9. Attelage des outils



## ATTELAGE DES OUTILS

Pour l'attelage des outils, le motoculteur est muni de tirants en "T" (fig. 9, détail 1) installés sur la boîte des vitesses, aux côtés de la prise de force.

## CROCHET DE TRACTION

Le motoculteur est muni d'un crochet de traction routière pour l'attelage d'outils tractés.

Voir la fig. 2 du paragraphe FICHE TECHNIQUE pour les dimensions du crochet.

## APPLICATION DU LEST

(pour motoculteurs avec moteur à essence exclusivement)

Le lest est adapté à la partie avant du motoculteur lorsque des efforts de traction élevés sont nécessaires et les roues motrices pourraient patiner faute d'adhérence sur le terrain, ce qui cause des pertes de puissance et de vitesse, une consommation plus importante du combustible et usure des pneus.

Procéder aux opérations suivantes (voir la fig. 11):

1. Enlever le patin avant du moteur.
2. Adapter le lest avant (1) sur le devant du moteur à l'aide des écrous (2) et des vis (3).

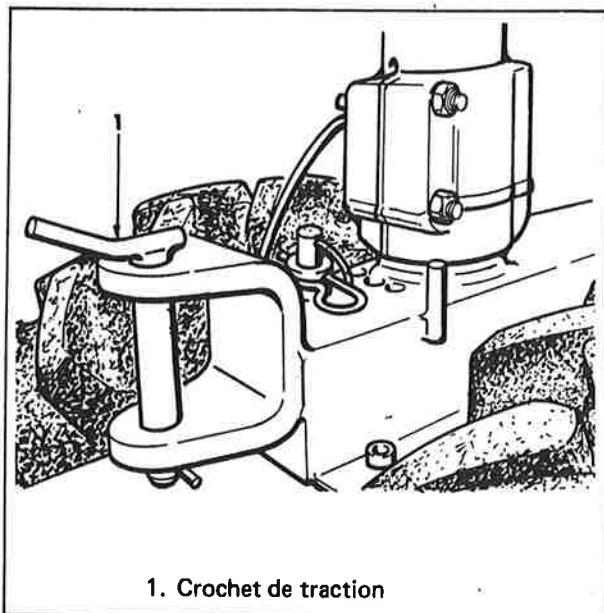

Figure 10. Crochet de traction

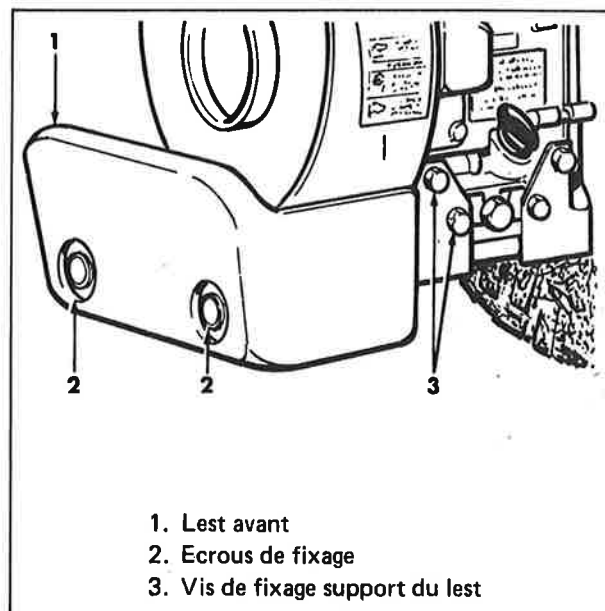

Figure 11. Montage du lest avant (moteur à essence seulement)



## ATTELAGE D'OUTILS FRONTAUX

Tous les motoculteurs modèle 71 ont la possibilité de relier des outils frontaux (ex. chasse-neige, tondeuse à gazon frontale rotative, etc.).

Les opérations à faire pour l'attelage d'outils frontaux aux motoculteurs sont les suivantes:

MOTOCULTEUR 71	MOTOCULTEUR 71DI	MOTOCULTEUR 71E
<p>1. Tirer le levier de commande déblocage du mancheron de direction (fig. 12, détail 1) et le tourner de 180° dans le sens inverse des aiguilles d'une montre. Pendant la rotation du mancheron, le levier (1) sera tiré. Relâcher le levier (1), lorsque le mancheron de direction est tourné de 180° par rapport à la position normale.</p> <p>2. Dégager le dispositif de sécurité (prévention d'accidents) en enlevant la goupille de sécurité en "R" (fig. 13, détail 1). Relever le goujon (2) à l'aide de l'oeillet (3) jusqu'à ce qu'il s'arrête à 10 mm de la position initiale d'introduction. Installer la goupille de sécurité à nouveau (1).</p> <p style="text-align: center;"><b>Nota</b></p> <p>Par l'exclusion du dispositif susmentionné, il ne sera pas possible d'engager la IV.ème vitesse de la boîte de vitesses.</p> <p>3. Engager le dispositif inverseur des sens normaux de marche (de ce fait les vitesses I, II, III deviennent marche arrière et la RM deviendra marche avant). Enlever la vis (fig. 14, détail 1). Pousser l'oreillette (2) en haut et en même temps faire tourner les roues (en avant ou en arrière) jusqu'à ce que le levier (3) trouve correspondance dans le deuxième trou. Installer encore la vis (1) dans la deuxième trou.</p>	<p>1. Tirer le levier de commande déblocage du mancheron de direction (fig. 12, détail 1) et le tourner de 180° dans le sens inverse des aiguilles d'une montre. Pendant la rotation du mancheron, le levier (1) sera tiré. Relâcher le levier (1), lorsque le mancheron de direction est tourné de 180° par rapport à la position normale.</p> <p>2. Dégager le dispositif de sécurité (prévention d'accidents) en enlevant la goupille de sécurité en "R" (fig. 13, détail 1). Relever le goujon (2) à l'aide de l'oeillet (3) jusqu'à ce qu'il s'arrête à 10 mm de la position initiale d'introduction. Installer encore la goupille de sécurité (1).</p> <p style="text-align: center;"><b>Nota</b></p> <p>Par l'exclusion du dispositif susmentionné, il ne sera pas possible d'engager la IV.ème vitesse de la boîte de vitesses.</p> <p>3. Engager le dispositif inverseur des sens normaux de marche (de ce fait les vitesses I, II, III deviennent marche arrière et la RM deviendra marche avant). Enlever la vis (fig. 15, détail 1) ainsi que l'entretoise (2). Tirer le levier (3) vers le dehors en mouvant doucement les roues (en avant ou en arrière) jusqu'à ce que les deux engrenages s'engagent. Installer l'entretoise (2) entre le carter de la boîte de vitesses et le levier (3). Bloquer la vis (1).</p>	<p>1. Débloquer le levier (fig. 16, détail 1) en tournant dans le sens inverse des aiguilles d'une montre pour relâcher le support du mancheron de direction (2). Tourner le mancheron dans le sens des aiguilles d'une montre de 180° par rapport à la position normale. Bloquer le levier (1) en opérant dans le sens des aiguilles d'une montre.</p> <p>2. Dégager le dispositif de sécurité (prévention d'accidents) en enlevant la goupille de sécurité en "R" (fig. 13, détail 1). Relever le goujon (2) à l'aide de l'oeillet (3) jusqu'à ce qu'il s'arrête à 10 mm environ de la position d'introduction initiale. Installer encore la goupille de sécurité (1).</p> <p style="text-align: center;"><b>Nota</b></p> <p>Par l'exclusion du dispositif susmentionné, il ne sera pas possible d'engager la IV.ème vitesse de la boîte de vitesses.</p> <p>3. Engager le dispositif inverseur des sens normaux de marche (de ce fait les vitesses I, II, III deviennent marche arrière et la RM deviendra marche avant). Enlever la vis (fig. 14, détail 1). Pousser l'oreillette (2) en haut et en même temps faire tourner les roues (en avant ou en arrière) jusqu'à ce que le levier (3) s'engage dans le deuxième orifice. Installer encore la vis (1) dans le deuxième orifice.</p>

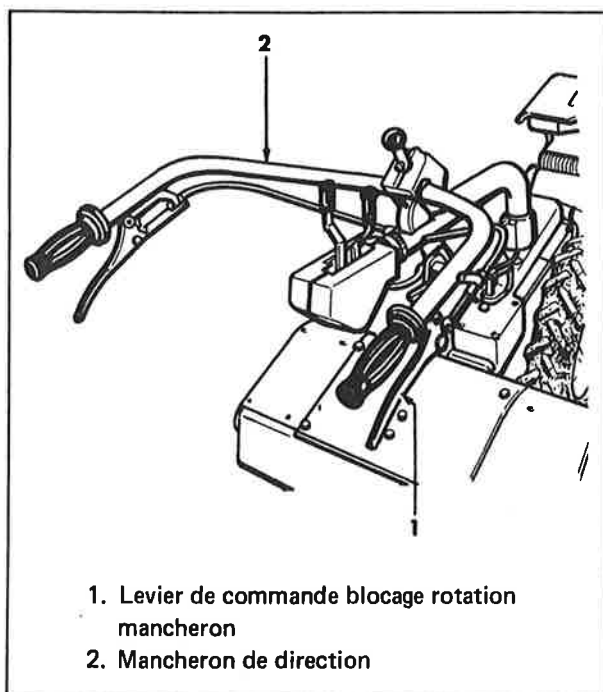

1. Levier de commande blocage rotation mancheron
2. Mancheron de direction

Figure 12. Rotation du mancheron de direction (71 et 71DI)

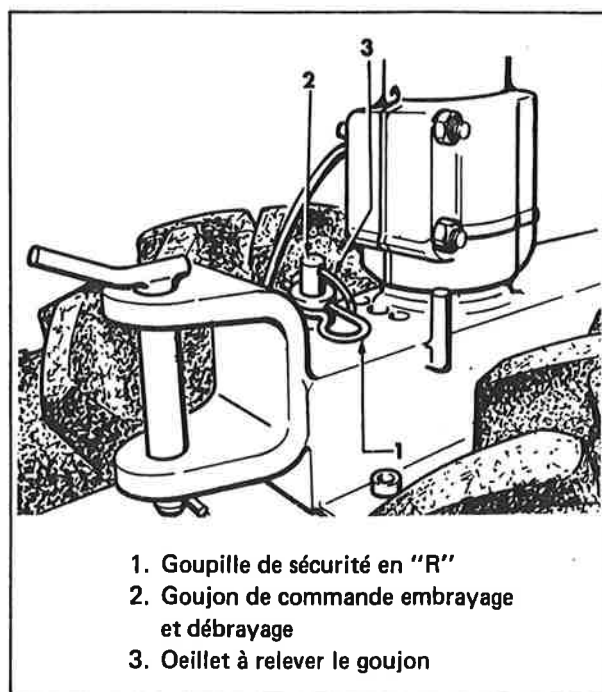

1. Goupille de sécurité en "R"
2. Goujon de commande embrayage et débrayage
3. Oeillet à relever le goujon

Figure 13. Exclusion du dispositif de sécurité (prévention accidents) (71 - 71DI - 71E)

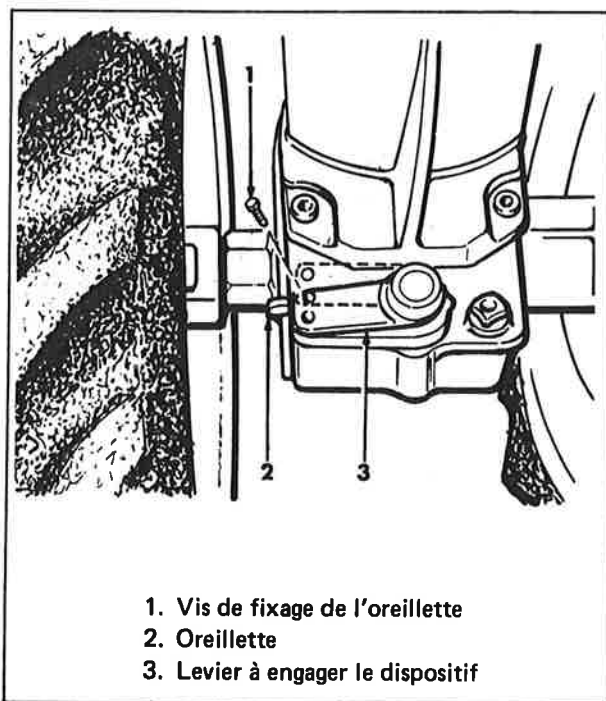

1. Vis de fixation de l'oreillette
2. Oreillette
3. Levier à engager le dispositif

Figure 14. Engagement du dispositif inverseur de marche sur les vitesses (71 et 71E)

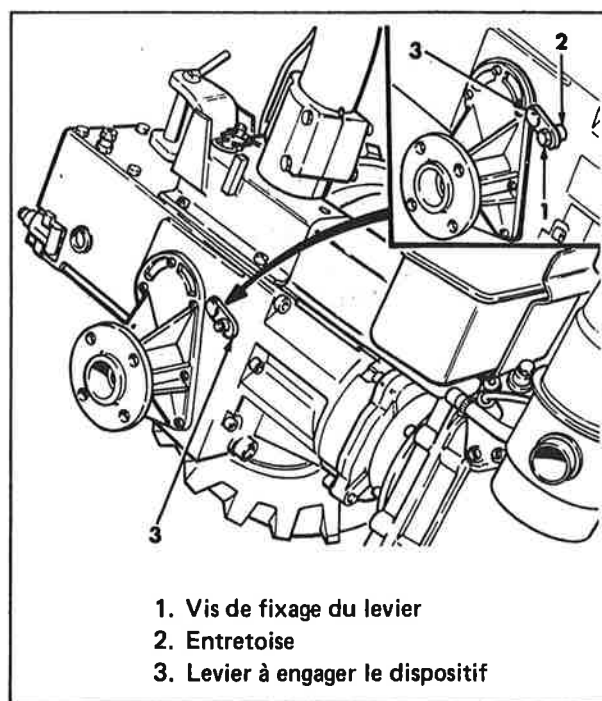

1. Vis de fixation du levier
2. Entretoise
3. Levier à engager le dispositif

Figure 15. Engagement du dispositif inverseur de marche sur les vitesses (71DI)

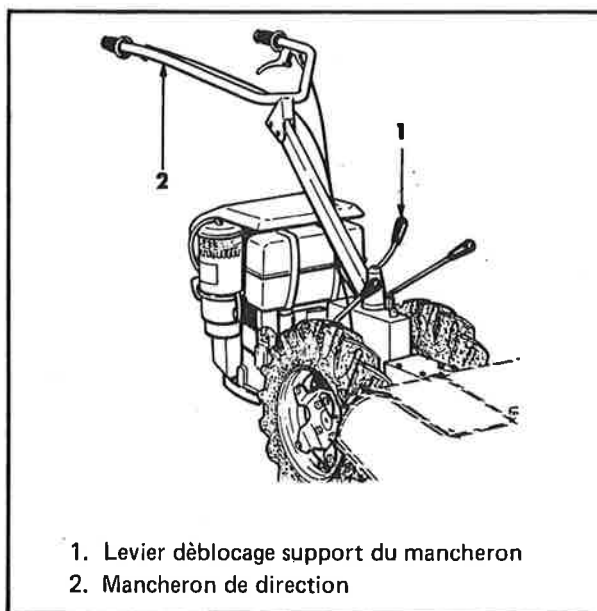

Figure 16. Rotation du mancheron de direction (71E)

### APPLICATION D'OUTILS FRONTAUX

(Voir la fig. 17 et 18)



Figure 17. Adaptation de la barre faucheuse

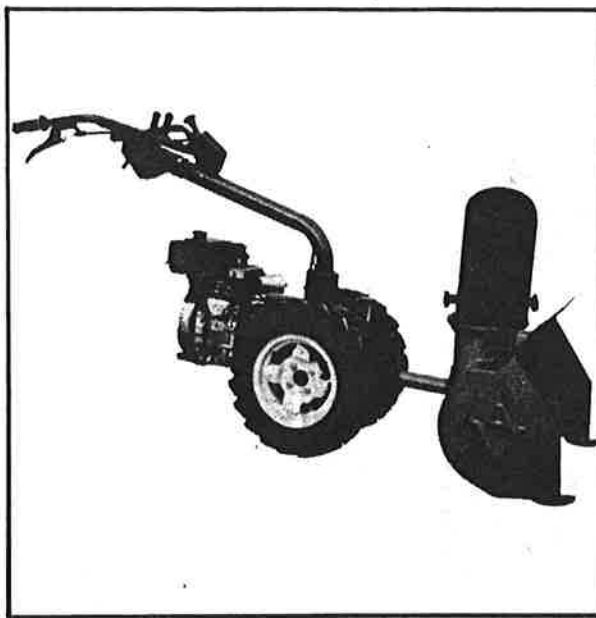

Figure 18. Adaptation de la turbine chasse-neige





## VARIATION DE LA VOIE

Les disques des roues sont réglables. Des plus, les roues elles-mêmes peuvent être montées à l'extérieur ou à l'intérieur de la bride de support.

Les positions des roues et les voies s'y rapportant sont indiquées à la fig. 19.

Pour démonter les roues et les disques, relever le motoculteur sur un support placé au-dessous du corps du motoculteur.

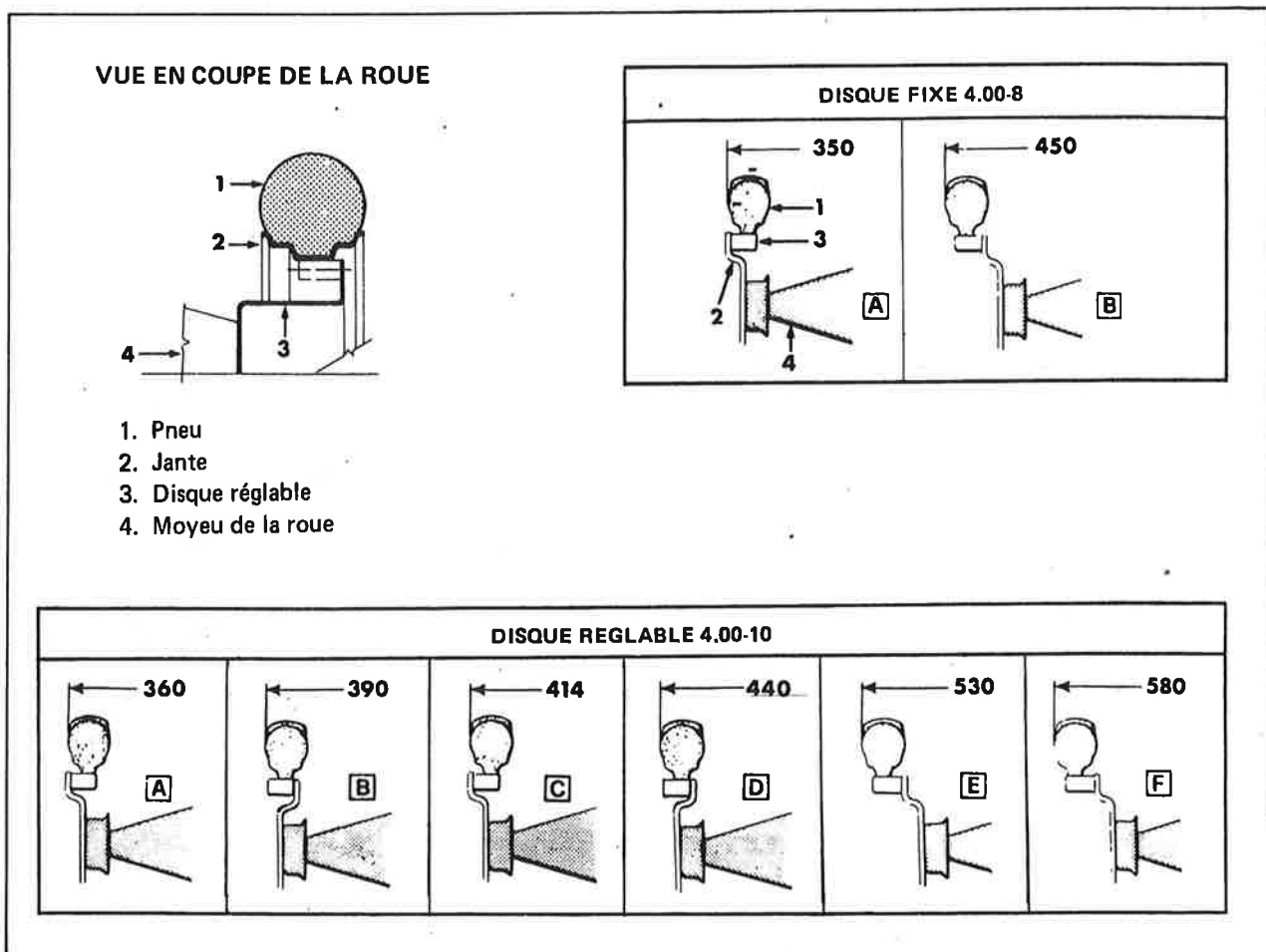

Figure 19. Variation de la voie



## ENTRETIEN

### GRAISSAGE ET CONTROLES PERIODIQUES

Les opérations suivantes sont à effectuer aux intervalles établis (par "heures" on désigne les heures de travail de la machine).

Les lubrifiants à utiliser sont énumérés dans le tableau "OPERATIONS DE SERVICE" aux premières pages de cette notice.

#### 8 HEURES (GRAISSAGE JOURNALIER)

**MOTEUR:** contrôler le niveau de l'huile, le rétablir si nécessaire.

**FILTRE DE L'AIR:** en conditions ambiantes caractérisées par excès de poussière, nettoyer la cartouche. Opérer comme indiqué (voir la fig. 20):

- desserrer les griffes ou le collier (1) et enlever la cuvette (1);
- laver l'élément filtrant (3) avec du pétrole ou du solvant et remplacer au cas où les mailles métalliques seraient bloquées ou endommagées;
- nettoyer la cuvette (2) avec du pétrole et la remplir avec de l'huile propre (même huile du moteur) jusqu'au niveau (4).

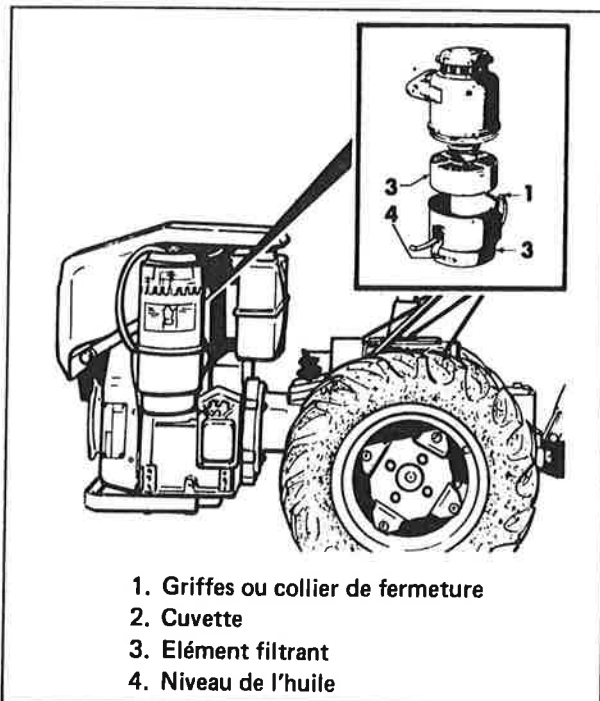

Figure 20. Filtre à air du moteur (en bain d'huile)

#### 25 HEURES (POINT DE GRAISSAGE)

**Motoculteurs 71 et 71DI (voir la fig. 21)**

- A** BROCHE BLOCAGE ROTATION MANCHERON: graisser 1 point.
- B** BROCHE BLOCAGE REGLAGE VERTICAL MANCHERON: graisser 1 point.
- C** PIVOT DE L'ESSIEU DES ROUES: graisser 2 points.

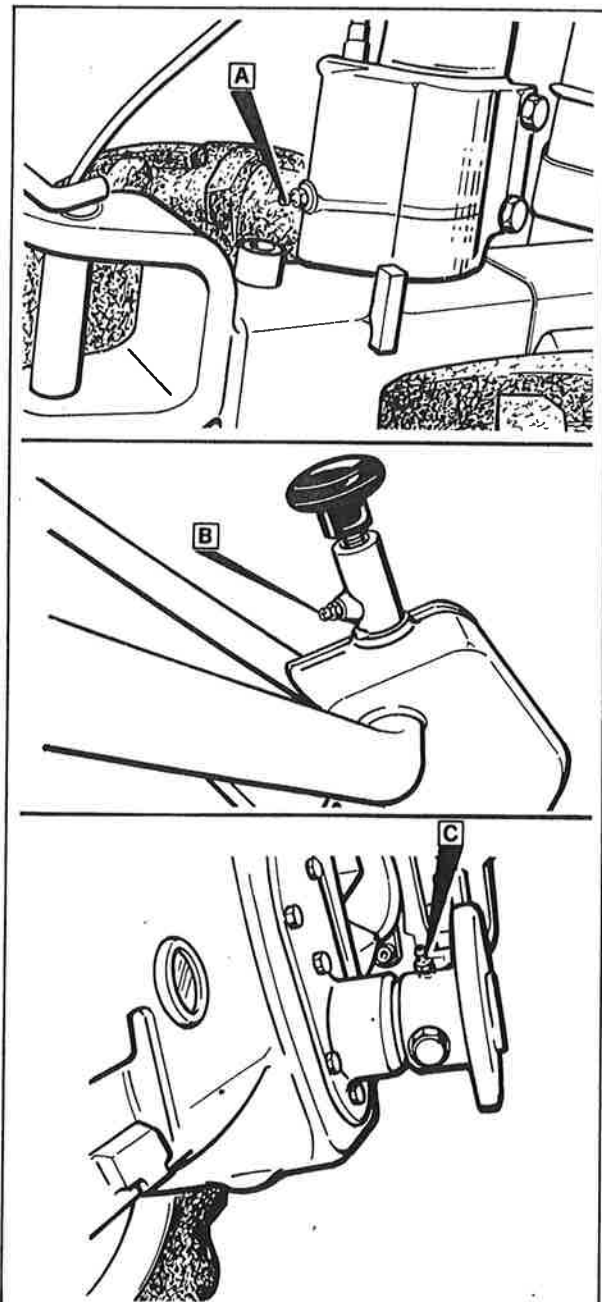

Figure 21. Points de graissage (71 et 71DI)



### Motoculteur 71E (voir la fig. 22)

- A** BROCHE DU LEVIER DE LA PRISE DE FORCE: graisser 1 point.
- A** BROCHE DU LEVIER DE COMMANDE DES MARCHES: graisser 1 point.
- B** BROCHE DE L'ESSIEU DES ROUES: graisser 2 points.

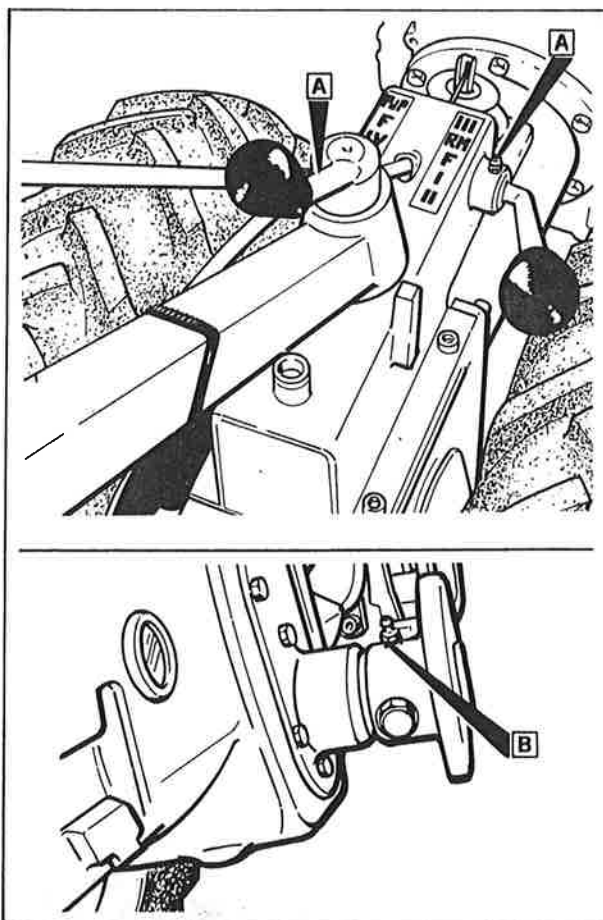

Figure 22. Points de graissage (71E)

### AUX 60 HEURES (MAXIMUM)

**FILTRE A AIR:** nettoyer la cartouche comme indiqué, vidanger et changer l'huile contenue. La cadence du nettoyage du filtre est en fonction des conditions ambiantes. Avoir soin de ne pas dépasser 60 heures.

### AUX 100 HEURES

**MOTEUR:** changer l'huile.

**BOITE DE VITESSE:** contrôler le niveau de l'huile à l'aide du voyant (voir la fig. 23).

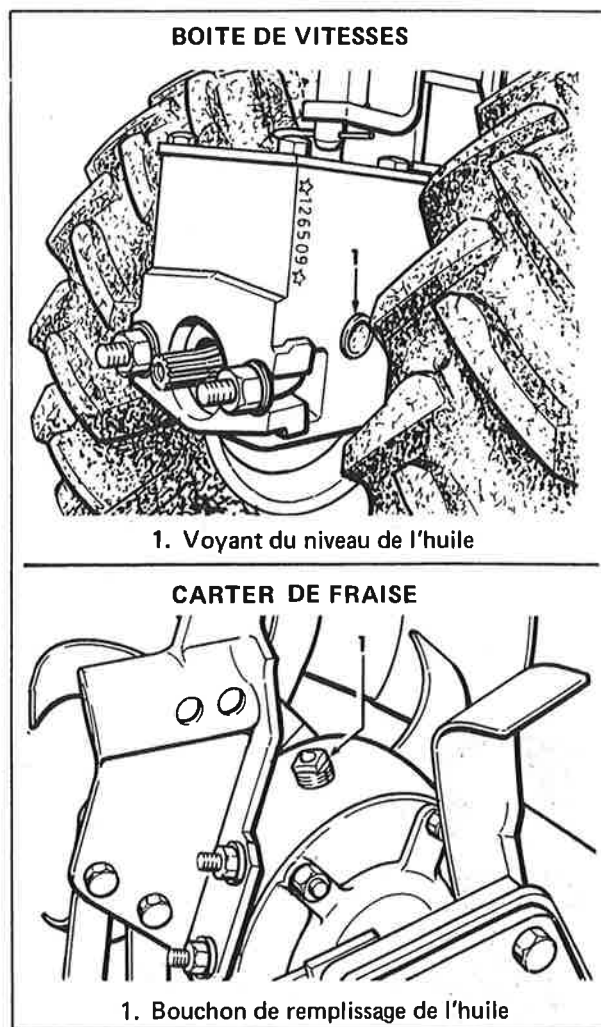

Figure 23. Contrôle du niveau d'huile de la boîte de vitesses et du carter de fraise

**CARTER DE FRAISE:** contrôler le niveau d'huile. Le niveau d'huile doit atteindre le bord inférieur de l'orifice pour le bouchon de remplissage (voir la fig. 23).

### AUX 250 HEURES

**CARTER DE FRAISE:** vidanger et changer l'huile (voir la fig. 23).

**INSTALLATION DU COMBUSTIBLE:** nettoyer la cartouche de filtrage du réservoir à l'aide d'un jet d'air (voir la fig. 24). Si la cartouche est endommagée, la remplacer. Si la machine est équipée d'un moteur Diesel, nettoyer l'intérieur du réservoir.

**COMMANDE DE L'EMBRAYAGE:** contrôler la fiabilité de la commande de l'embrayage. Exécuter s'il y a lieu les réglages comme indiqué aux pages suivantes.

**COMMANDE DE LA PRISE DE FORCE - SELECTEUR DE VITESSE - BLOCAGE DU DIFFERENTIEL (71 -**

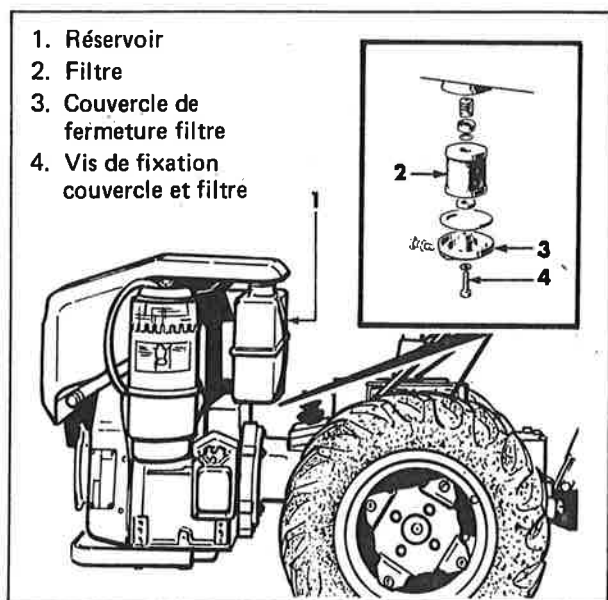
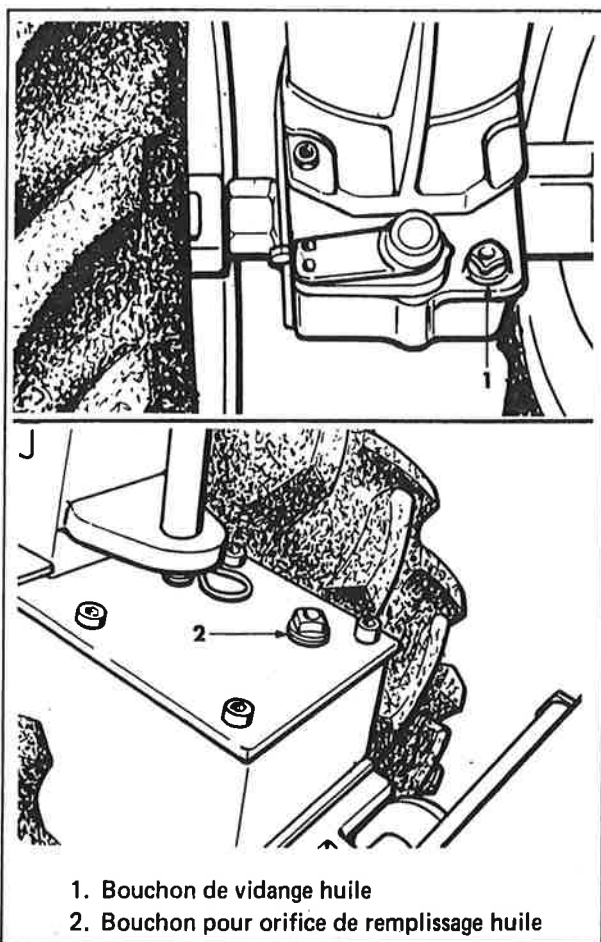

Figure 24. Installation du combustible



1. Bouchon de vidange huile  
2. Bouchon pour orifice de remplissage huile

Figure 25. Bouchons de remplissage et vidange huile de la boîte des vitesses

- 71DI): s'assurer de la fiabilité des commandes. Exécuter s'il y a lieu les réglages demandés comme indiqué aux pages suivantes.

#### AUX 500 HEURES

**BOITE DE VITESSES:** changer l'huile.

Dévisser le bouchon de vidange (fig. 25, détail 1) et remplir d'huile jusqu'au niveau demandé en se servant de l'orifice de remplissage (2). Pour le niveau d'huile voir la fig. 23.

#### CONTROLES ET MISES AU POINT

##### EMBRAYAGE ET DEBLOCAGE DU MANCHERON

1. Les leviers de commande doivent faire une course à vide de 5-6 mm environ avant que l'embrayage ou le blocage du mancheron se désengagent.
2. Si la course à vide des leviers s'avère insuffisante (dérapage de l'embrayage, débrayage incomplet du blocage du mancheron) ou excessive (débrayage incomplet de l'embrayage, déblocage accidentel du mancheron), procéder à la mise au point des câbles de commande (voir la fig. 26).
3. Au cas où le réglage du levier de commande de l'embrayage s'avérerait peu satisfaisant, faire démonter et contrôler l'embrayage en se servant d'une usine spécialisée.

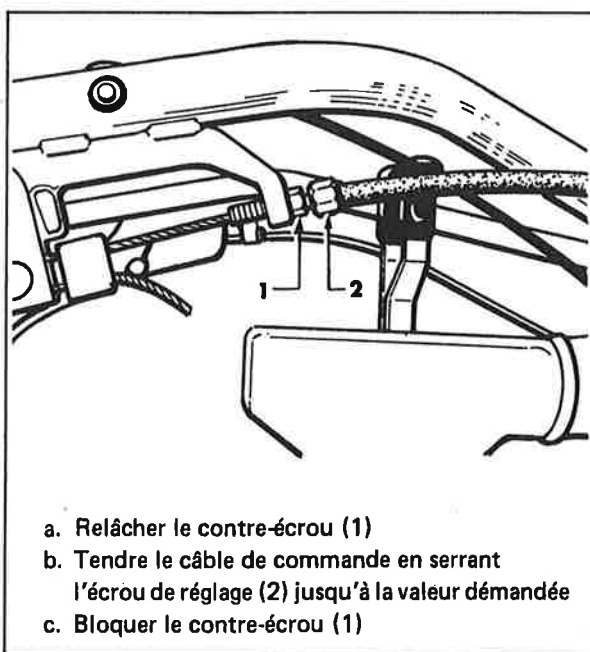

- a. Relâcher le contre-écrou (1)
- b. Tendre le câble de commande en serrant l'écrou de réglage (2) jusqu'à la valeur demandée
- c. Bloquer le contre-écrou (1)

Figure 26. Réglage de la commande de l'embrayage et déblocage du mancheron



### PRISE DE FORCE ET SELECTEUR DE VITESSE (Exclusivement pour motoculteurs 71 et 71DI)

Chaque fois qu'il s'avérera difficile d'embrayer ou de débrayer les leviers de commande du sélecteur de vitesse ou de la prise de force, procéder à la mise au point des câbles de commande, comme indiqué à la fig. 27.

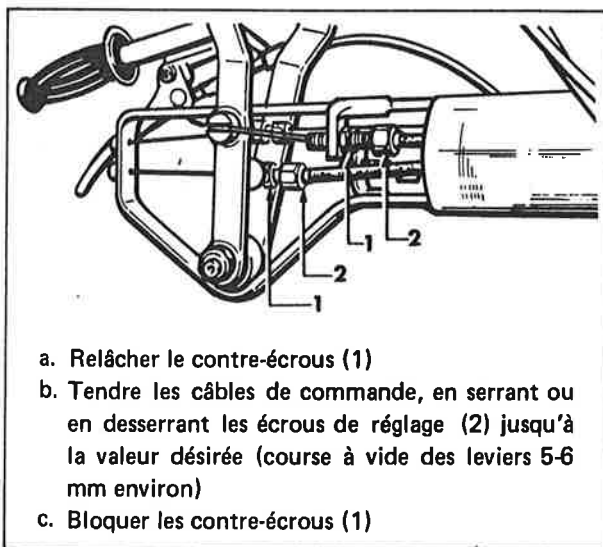

- Relâcher le contre-écrou (1)
- Tendre les câbles de commande, en serrant ou en desserrant les écrous de réglage (2) jusqu'à la valeur désirée (course à vide des leviers 5-6 mm environ)
- Bloquer les contre-écrous (1)

Figure 27. Réglage des commandes de la prise de force et du sélecteur de vitesse

### REGLAGE COMMANDE BLOCAGE DIFFERENTIEL (Exclusivement pour le motoculteur "71DI")

En cas de fonctionnement irrégulier du levier de blocage du différentiel, augmenter la charge du ressort de rappel

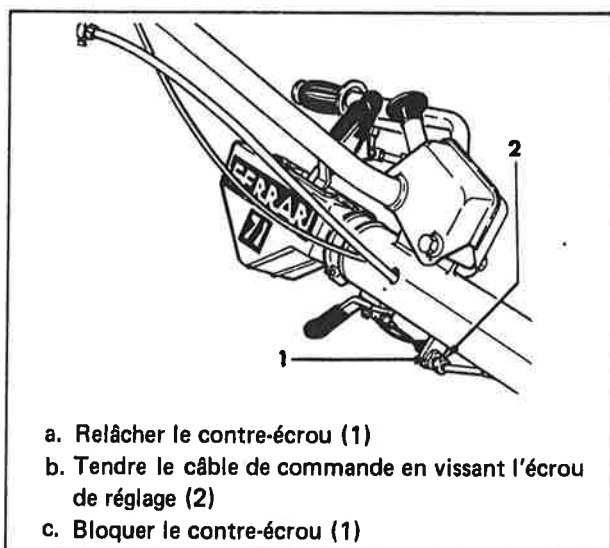

- Relâcher le contre-écrou (1)
- Tendre le câble de commande en vissant l'écrou de réglage (2)
- Bloquer le contre-écrou (1)

Figure 28. Réglage de la commande de blocage du différentiel

en tendant le câble de commande comme indiqué à la fig. 28.

### AUGMENTATION DU JEU DE COMPENSATION DES ROUES (Appliquée aux motoculteurs 71 et 71E)

Un rayon de braquage plus important est obtenu en réglant le jeu de compensation des roues, selon le procédé décrit à la fig. 29, après avoir enlevé les roues.

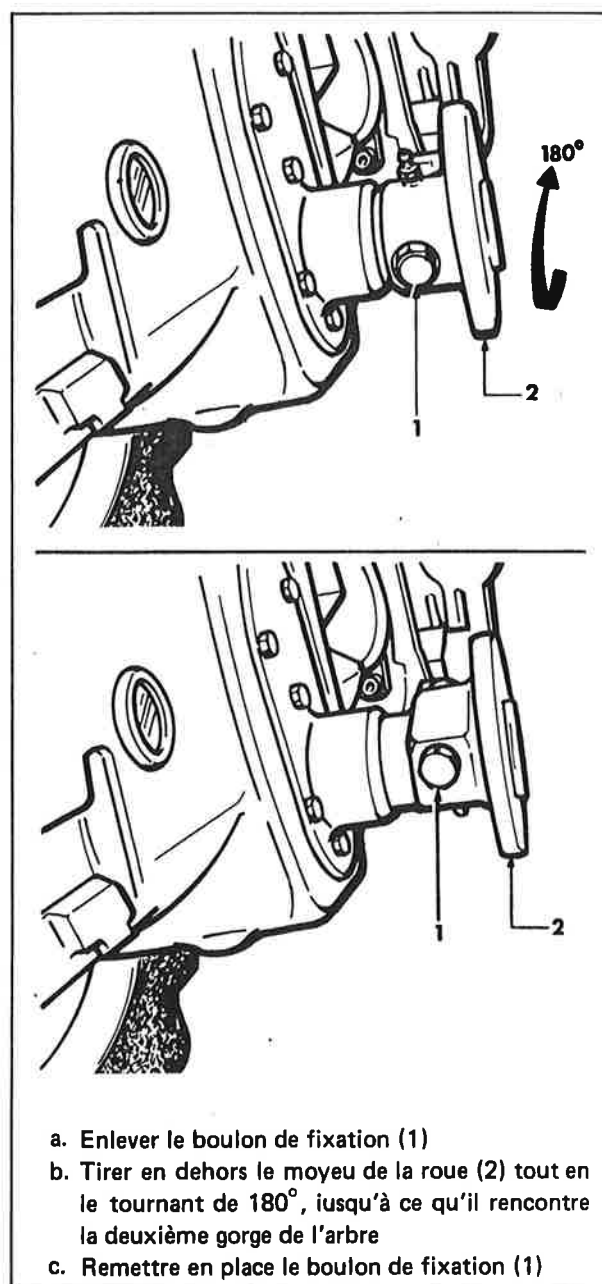

- Enlever le boulon de fixation (1)
- Tirer en dehors le moyeu de la roue (2) tout en le tournant de 180°, jusqu'à ce qu'il rencontre la deuxième gorge de l'arbre
- Remettre en place le boulon de fixation (1)

Figure 29. Augmentation du jeu de compensation des roues



## REGLAGE DE LA PROFONDEUR DE TRAVAIL ET DU HAUT DU COFFRE DE LA FRAISE

La profondeur de travail de la fraise augmente si l'on intervient sur la pente de la binette centrale (fig. 30, détail 1) en ôtant la vis de fixation (2) et en poussant en haut la tige perforée de réglage (3) jusqu'à ce qu'un orifice suivant soit engagé. Après variation de la profondeur de travail de la fraise, il y aura lieu de régler

à nouveau le haut du coffre par rapport au sol. Procéder comme indiqué ci-dessous :

1. Relâcher l'écrou (4), et l'ôter.
2. Oter la vis de fixation (5).
3. Lever et baisser le coffre jusqu'à ce que ses bords latéraux inférieurs se trouvent à 2 ou 3 cm du sol.
4. Bloquer le coffre sur la tige de réglage (6) à l'aide de la vis (5) et l'écrou (4).

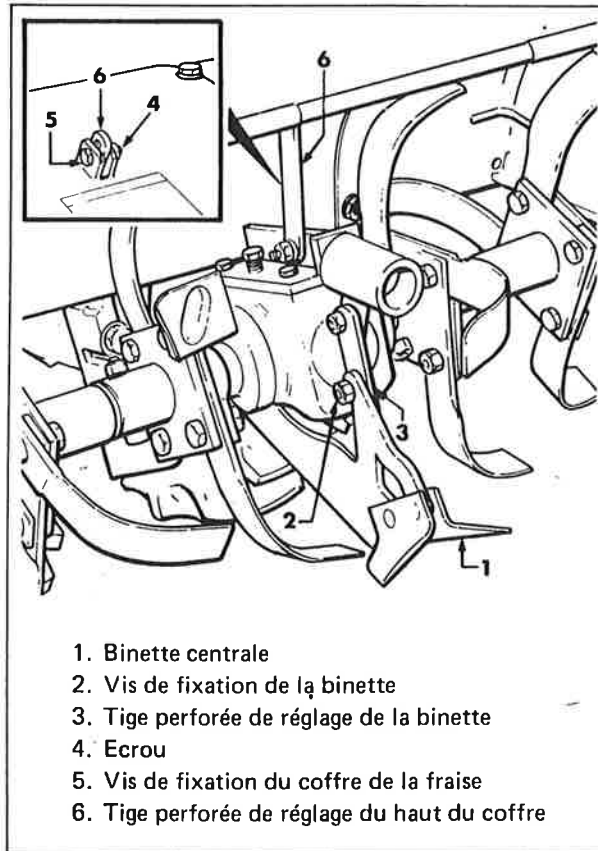

Figure 30. Réglage de la profondeur de travail  
de la fraise

# CATALOGUE PIECES DE RECHANGE



MOTOCULTEURS 71 - 71DI - 71E

---

## INDEX DES FIGURES

### MOTOCULTEURS 71 - 71DI - 71E

Figure B1003-2	Carrosserie
Figure B1116-2	Embrayage et boîte
Figure B1205-3	Boîte de vitesses'
Figure B1305-2	Engrenages de la boîte à vitesses
Figure B1312-1	Engrenages de la boîte à vitesses
Figure B1405-2	Commandes changement de vitesses
Figure B1505-3	Roues - Roue d'adhérence
Figure B1605A-2	Mancheron et commande (1ère partie)
Figure B1605B-2	Mancheron et commande, rotation (2ème partie)
Figure B1619A-1	Mancheron et commande (1ère partie)
Figure B1619B-1	Mancheron et commande (2ème partie)
Figure B1912	Accessoires

### FRAISE

Figure F1008A-1	Fraise (1ère partie)
Figure F1008B-2	Fraise (2ème partie)

# COMMENT COMMANDER LES PIÈCES DE RECHANGE

## NOTE

Dans les commandes il faut toujours citer:

- LE TYPE ET LA VERSION DE LA MACHINE
- LE NUMERO D'IMMATRICULATION DE LA MACHINE
- LE NUMERO DE COMMANDE DE LA PIÈCE
  
- LA QUANTITE DESIREE
- LE MOYEN D'EXPEDITION DESIRE
- L'ADRESSE DU DESTINATAIRE

## COMMENT CHOISIR UNE PIÈCE DE RECHANGE

- Repérer dans la figure la pièce désirée. La machine a été complètement divisée en groupes bien définis, (voir l'index des illustrations).
- Lire le numéro de commande. Si aucun symbole ne figure à côté de ce numéro, cela signifie qu'il est valable pour toutes les machines énumérées en haut à droite de l'illustration. Si à côté des numéros il y a un ou plusieurs symboles, ou si pour une seule pièce il y a divers numéros et symboles, il sera nécessaire de repérer la pièce désirée en lisant la signification des symboles.

Pour un meilleur fonctionnement de la machine, pour plus de sécurité et de garantie, demander toujours des pièces de RECHANGE D'ORIGINE.

## SYMBOLES UTILISES DANS LE CATALOGUE PIÈCES DE RECHANGE

(Les numéros cités sont purement indicatifs)

- RONDS - ○●◐◑◒◓ etc.

Indications de validité par type de machine  
Exemple:

● Les pièces ainsi indiquées sont valables exclusivement pour la machine mod. "1200"

- CARRÉS - □■▣▤▥▦ etc.

Indications de validité de chaque détail  
Exemple:

□ → 585001 La pièce ainsi indiquée est valable pour les machines allant jusqu'au N° d'immatriculation 585001

■ 585002 → La pièce ainsi indiquée est valable pour les machines allant depuis le N° 585002 et au-delà

- TRIANGULAIRES - ▲△▼▽▼▼ etc.

Indications de validité pour les sous-groupes indiqués ci-contre. Les symboles TRIANGULAIRES sont toujours accouplés aux

### Symboles de sous-groupes ci-après:

#### MOTEURS

Ex. ▲  H2000P : Indique un moteur type H2000P

#### FRAISES CAPOT FIXE

Ex. ▲  100 cm : Indique une fraise à capot fixe de 100 cm

#### FRAISES CAPOT REGLABLE

Ex. ▲  75 cm : Indique une fraise à capot réglable de 75 cm

#### ROUE MUNIE DE DISQUE REGLABLE

Ex. ▲  5.00-12 : Indiquant la roue munie de disque réglable type 5.00-12

#### ROUE MUNIE DE DISQUE FIXE

Ex. ▲  6.5-15 : Indiquant la roue munie de disque fixe type 6.5-15

#### LONGUEUR A PRECISER

Ex. ▲  100 : Indiquant que le détail en question est du type long 100 mm

#### POMPES

Ex. ▲  SL 985 : Indique une pompe hydraulique type SL985

#### EQUIPEMENT ELECTRIQUE

Ex. ▲  EXPORT : Indique un équipement électrique pour machines version exportation

#### JOINT

Ex. ▲  J284 : Indique un joint type J284

#### BARRES DE COUPE

Ex. ▲  125 cm : Indique une barre de coupe large de 125 cm

#### DENTS DE BARRES DE COUPE

Ex. ▲  38 mm : Indiquent des dents entre-axes de 38 mm

#### TYPE DE MACHINE

Ex. ▲  99 : Valable pour la machine modèle 99

### - ASTERISQUES



Indications de validité pour les pièces standard, pièces sur demande, pièces d'un autre constructeur.

\* A.R. La pièce ainsi indiquée n'est fournie que sur la demande du client

⊗ STANDARD La pièce ainsi indiquée est normalement construite ou montée

⊠ Maison S.p.A. La pièce portant cette indication n'est valable que pour la marque indiquée

### - ABREVIATIONS

 = Gauche  
 = Droit

 = VOIR NOTE



No. ORDIN. PART No. No. ORDIN. BESTELL No. No. REFERENCIA								
1	48.2150	▲▼	7	86.2160.000	▼	14	81.4628.010	▲▲▲
-	48.2181	▲	-	86.3149.000	▲	15	80.4019.000	▲▲▲
2	48.2155	▲▲▲	8	84.3755.000	▲	16	84.3807.000	▲▲▲
3	84.3570.000	▲▲▲	9	48.2183	▲	17	86.3572.000	▲▲▲
4	81.4546.000	▲▲▲	-	48.2198	▲	18	48.5050	▲▲▲
5	86.2562.000	▲	-	48.2187	▼	19	48.5010	▲▲▲
6	48.2186	▲	10	81.4572.000	▲	20	81.4787.050	▲▲▲
-	48.2172	▲	11	84.3619.000	▲	21	84.4030.000	▲▲▲
			12	84.3685.000	▲	22	86.2555.000	▲▲
			-	84.3643.050	▼	23	84.3643.050	▲▲
			13	86.1998.000	▲	24	67.2103	▲▲
			-	86.2555.000	▲	25	86.2670.000	▲▲▲
						26	84.3643.060	▲▲▲
						27	48.5051	▲▲▲
						28	48.2201	▼▼
						29	48.2199	▼▼
						-	48.2151	▲
						30	48.2153	▼▼
						31	81.4546.000	▼▼
						32	84.3526.010	▼▼
						33	80.8836.000	▼▼
						34	48.2202	▼▼
						35	84.3570.000	▼▼
						36	86.2097.010	▼▼
						37	86.1929.060	▲
						38	84.3559.010	▲
						39	48.2203	▼▼
						40	81.4520.000	▲
						41	84.3543.010	▲
						42	86.1929.060	▲
						43	86.2059.000	▲
						44	84.3570.000	▲
						45	81.4546.000	▲
						46	48.2174	▲

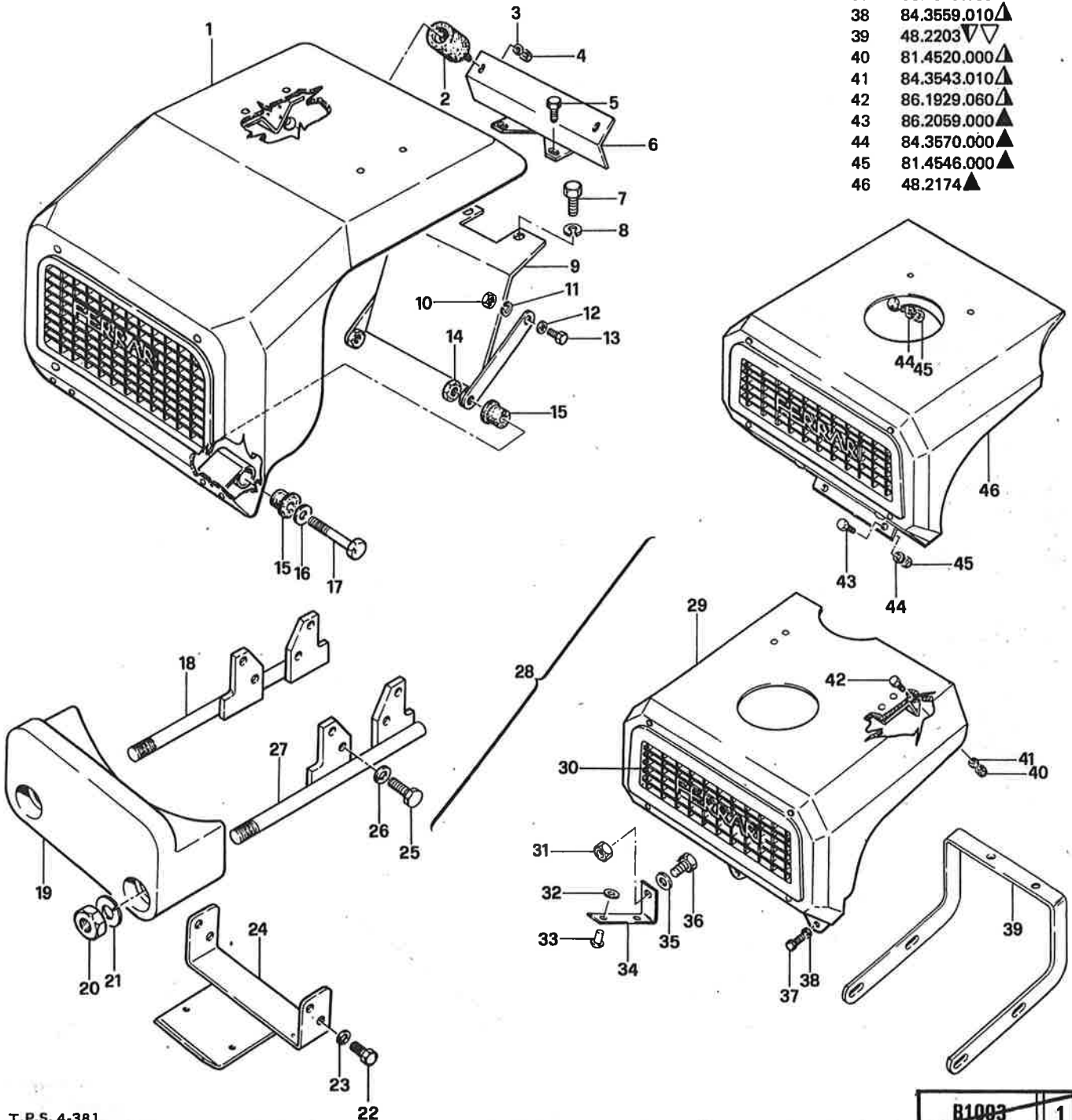

T.P.S. 4-381

Segnalazioni di validità  
Usage code  
Signallerings de validité  
Gültigkeitsvermerk  
Indicaciones de validez

- ▲ 520-530
- ▲ LA300
- ▲ LA400
- ▲ RA27
- ▼ RD81
- ▼ IM300
- ▼ IM350

R1093	1
B1003	2



42045 LUZZARA (RE) TEL. (0522) 836624 (5 LINEE)

FRIZIONE E CAMPANA  
CLUTCH AND HOUSING  
EMBRAYAGE ET BOITE  
KUPPLUNG GEHÄUSE  
FRICCION Y CAMPANA

162.060 →

71-71DI-71E

1a-0477

2a-0278

No. ORDIN.  
PART No.  
No. ORDIN.  
BESTELL No.  
No. REFERENCIA

- 1 48.0058
- 2 83.1065.000
- 3 85.7276.015
- 4 85.8540.000
- 5 85.6249.050
- 6 48.0072 □
- 48.0080 ■
- 7 81.4581.000
- 8 48.0075 □
- 48.0085 ■
- 9 84.3643.060
- 10 81.9217.000
- 11 84.3643.050
- 12 48.0820 □
- 48.0823 ■
- 13 86.2682.000
- 14 85.1312.000
- 15 48.0892
- 16 48.0906
- 17 80.2073.000
- 18 80.1149.000
- 19 81.2646.000
- 20 80.1368.000
- 21 48.0060 ▲
- 22 81.4546.000 ▲
- 23 48.0061 ▲
- 24 48.0063 ▲
- 25 83.1381.010 ▲
- 26 48.0062 ▲
- 27 81.2586.000
- 28 48.0071
- 29 48.0076
- 30 48.0059
- 31 86.2348.010
- 32 48.0055 ▲
- 33 83.1381.040 ▲
- 83.1381.010 ▲
- 34 86.2680.000 ▲
- 35 48.0065 ▲
- 36 84.3711.000 ▲
- 37 48.0070 ▲
- 38 48.0051 ▲
- 48.0079 ▲
- 39 48.0084 ■
- 40 86.2682.000 ■

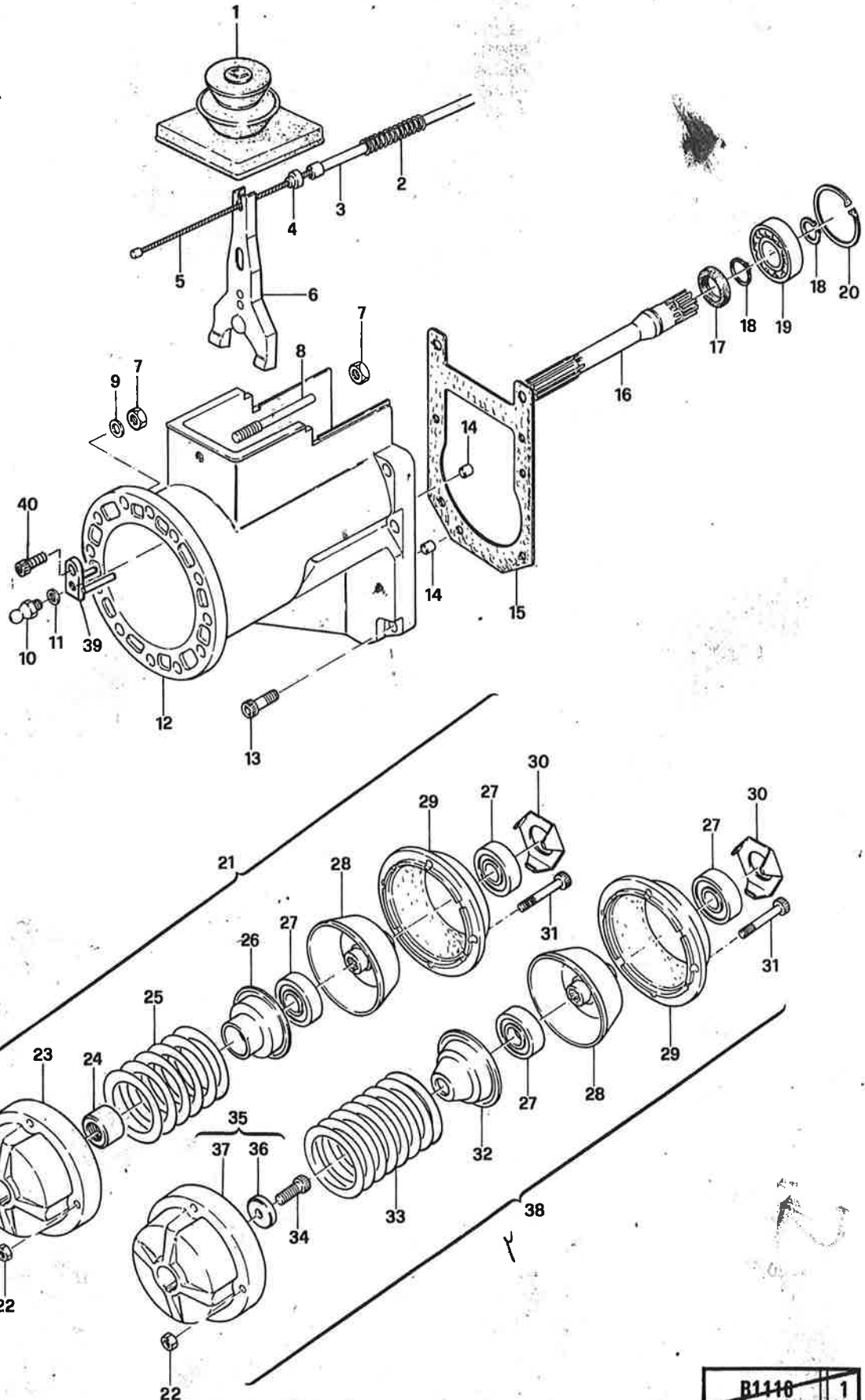

T.P.S. 4-116

Segnazioni di validità  
Usage code  
Signalisation de validité  
Gültigkeitsvermerk  
Indicaciones de validez

LA400-RD81 IM300-520 IM350-530  
□ → 171.494 ■ → 171.495

B1116	1
B1116	2

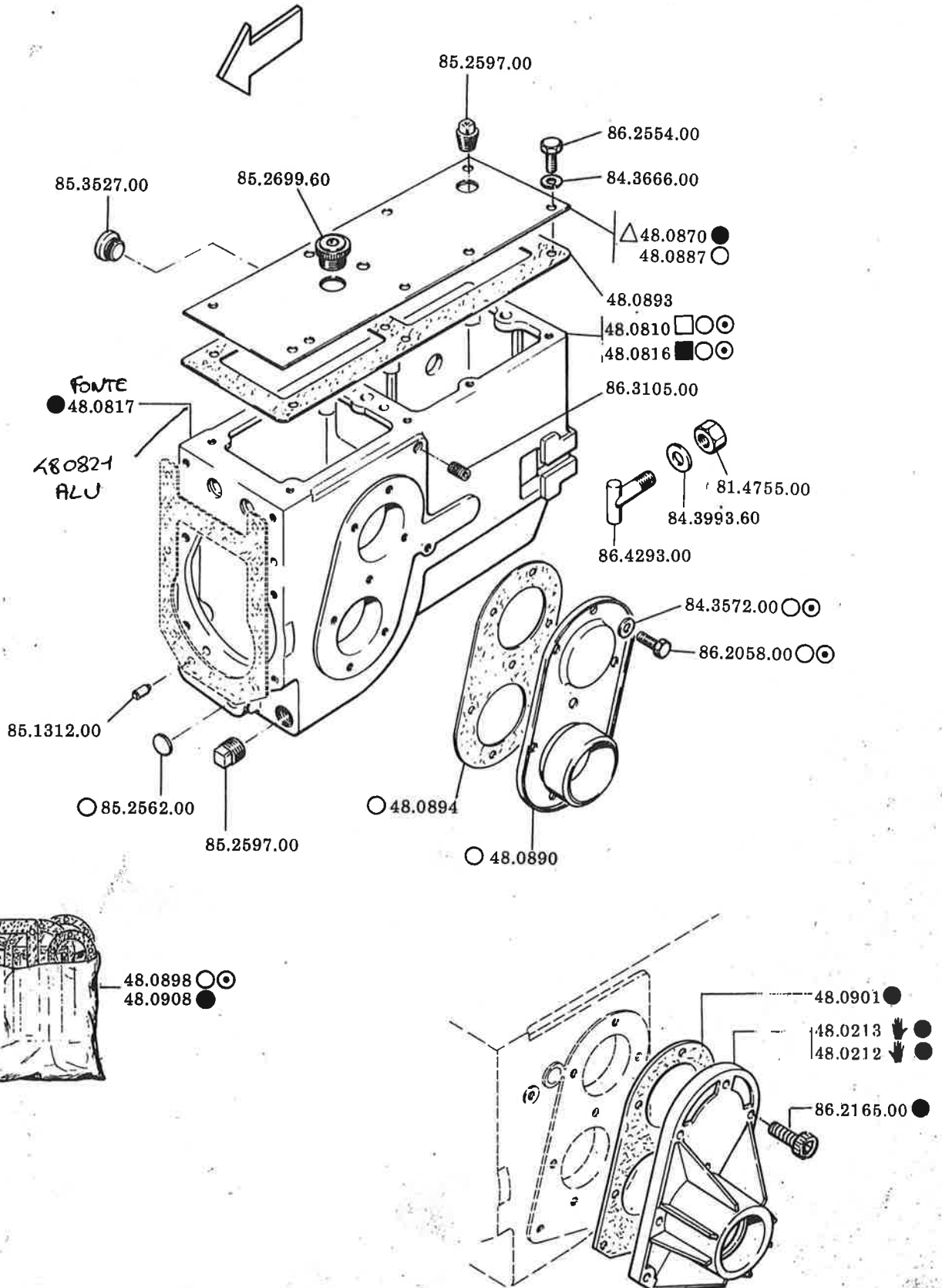

T.P.S. 4-116

Segnalazioni di validità  
 Usage code  
 Signalisations de validité  
 Gültigkeitsvermerk  
 Indicaciones de validez



INVERTITORE  
 REVERS GEAR BOX  
 INVERSEUR  
 VORGELEGEWEULE FÜR RÜCKWÄRTSGANG  
 MARCHA ATRAS

136.927 □ →

136.928 ■ →

B1205	2
B1205	3

No. ORDIN. PART No. No. ORDIN. BESTELL No. No. REFERENCIA					
1	85.0089.000 (0,1 mm)	10	48.0861	22	48.0853
—	85.0089.010 (0,2 mm)	11	81.2523.000	23	48.0851
—	85.0089.020 (0,3 mm)	12	48.0906 ●	24	81.2588.000
2	81.2594.000	—	48.0876 ○ □	25	48.0858
3	80.4217.000 △	—	48.0906 ○ ■	26	48.0856
4	48.0855 △	13	80.2073.000	27	80.2095.000
5	48.0864	14	80.1149.000	28	80.1275.000
6	48.0860	15	81.2646.000	29	48.0852 △
7	81.2637.000	16	80.1368.000	30	80.4437.050
8	80.1138.000	17	80.2101.000	31	48.0877
9	48.0862	18	85.0100.000 (0,2 mm)	32	80.1253.000
		—	85.0100.010 (0,3 mm)	33	48.0857
		—	85.0100.020 (0,5 mm)	34	86.3526.010
		19	81.2707.000	35	84.3755.000
		20	48.0885	36	81.4629.010
		21	80.1174.000	37	82.6038.000
				38	86.2173.010
				39	48.0863
				40	48.0909
				41	80.4024.000
				42	48.0875
				43	48.0873
				44	48.0855
				45	80.4217.000
				46	48.0852

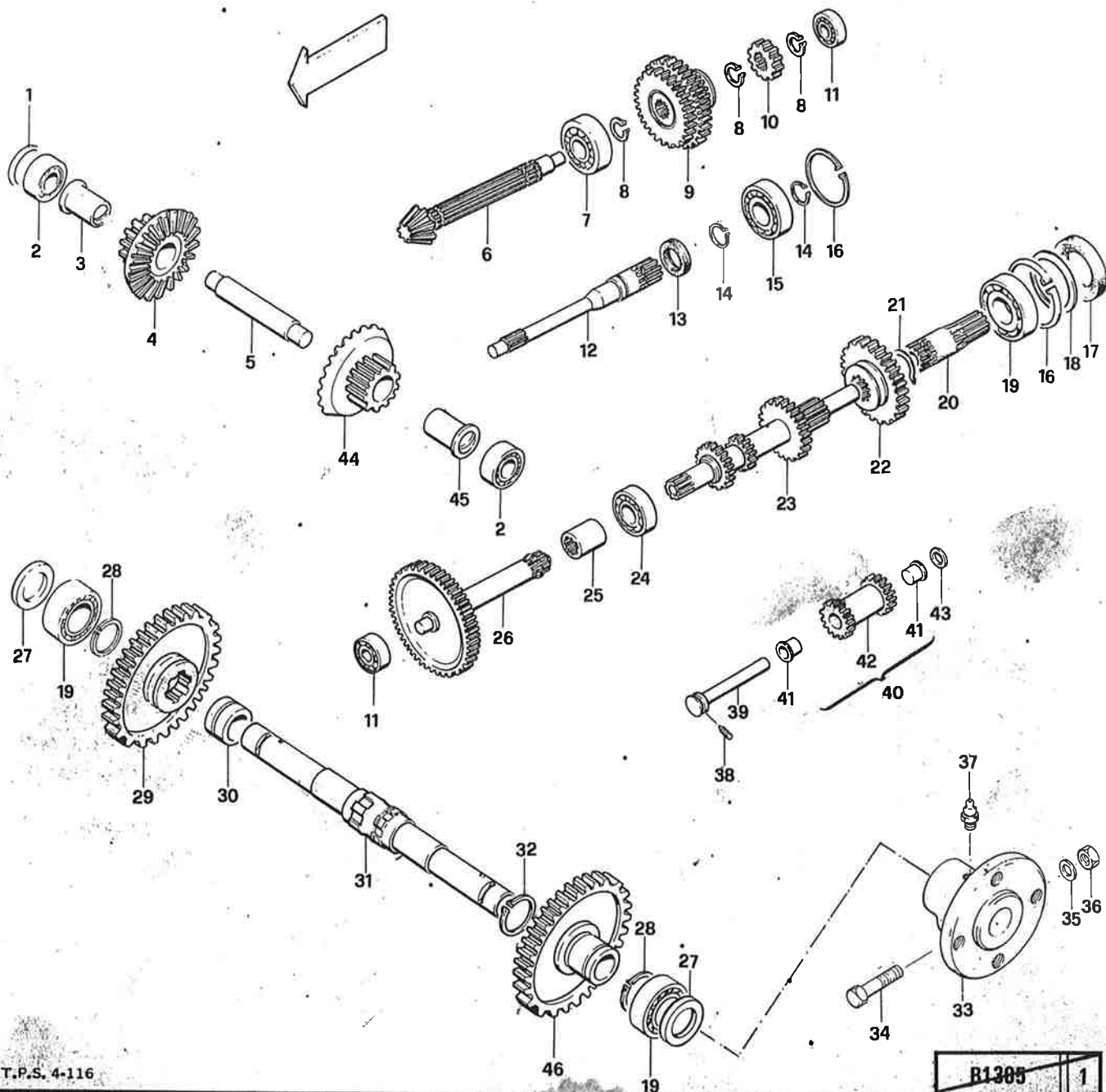

T.P.S. 4-116

Segnalazioni di validità  
Usage proof  
Signalisations de validité  
Gültigkeitsvermerk  
Indicaciones de validez

△ { INVERTITORE  
INVERSEUR  
REVERS GEAR BOX  
VORGELEGEWEULE FÜR RÜCKWÄRTSGANG  
MARCHA ATRÁS

□ → 162.059    ■ 162.060 →

B1305	1
B1305	2

No. ORDIN.	10	84.4374.000	—	85.0100.020 (0,5 mm)	35	48.0262
PART No.	11	48.0268	22	81.2707.000	36	48.0255
No. ORDIN.	12	48.0266	23	48.0885	37	80.0046.000
BESTELL No.	13	48.0267	24	80.1174.000	38	48.0264
No. REFERENCIA	14	81.2594.000	25	48.0853	39	48.0201
1	15	48.0876 <input type="checkbox"/>	26	48.0851	40	48.0259 <input checked="" type="checkbox"/>
2	—	48.0906 <input checked="" type="checkbox"/>	27	81.2588.000	41	86.2173.000
3	16	80.2073.000	28	48.0858	42	48.0863
4	17	80.1149.000	29	48.0856	43	48.0909
5	18	81.2646.000	30	48.0258 <input checked="" type="checkbox"/>	44	80.4024.000
6	19	80.1368.000	31	48.0285	45	48.0875
7	20	80.2101.000	32	80.2121.000	46	48.0873
8	21	85.0100.000 (0,2 mm)	33	80.1342.000		
9	—	85.0100.010 (0,3 mm)	34	81.2698.000		

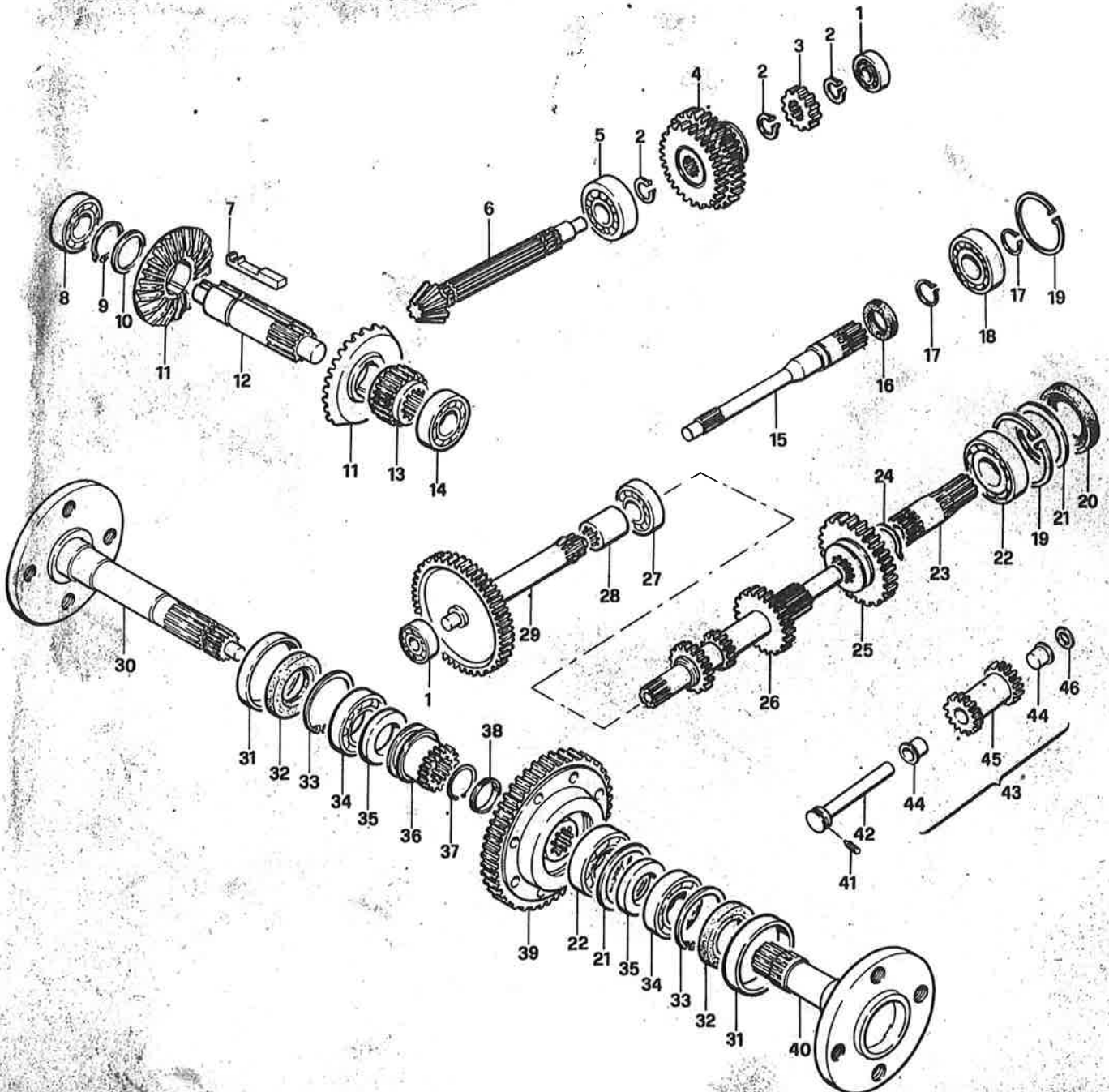

T.P.S. 4-381

Segnalazioni di validità  
Usage code  
Signalisation de validité  
Gültigkeitsvermerk  
Indicaciones de validas



162.059



162.080

B1312

B1312

1



COMANDI CAMBIO  
 GEAR BOX SHIFTING MECHANISM  
 COMMANDES CHANGEMENT DE VITESSES  
 GETRIEBESCHALTÜNGEN  
 MANDOS CAMBIO

71-7101-71E

42045 LUZZARA (RE) TEL. (0522) 835524 (5 LINEE)

1a-0373 3a-1277

No. ORDIN. PART No. No. ORDIN. BESTELL No. No. REFERENCIA						
1	81.4570.010 ●	11	86.2037.000 ●	26	84.3536.000 △○●	
2	84.3643.050 ●	12	80.3110.000 ●	27	48.0879 △○●	
3	48.0270 ●	13	83.1312.000 ●	28	86.2037.000 △○●	
4	80.3056.000 ●	14	48.0280 ●	29	80.3110.000 △○●	
5	48.0274 ●	15	85.1178.000 ●	30	85.1178.000 △○●	
6	84.3571.000 ●	16	48.0902 ○	31	48.0881 △○●	
7	86.2226.000 ●	17	48.0865 ○●	32	83.1014.075	
8	49.0262 ●	18	480896	33	47.1560	
9	48.0260 ●	19	80.3179.000	34	84.7432.000	
10		20	01.0001.332	35	80.3056.000 △	
		21	48.0871	36	84.7432.000 △	
		22	48.0868 ○●	37	48.0889	
		23	48.0903 ○	38	85.1156.000 △	
		24	48.0872	39	85.1486.000 △	
		25	86.1934.050 △○●	40	48.0880 △○●	
					41	48.0907 △○
						48.0895 △

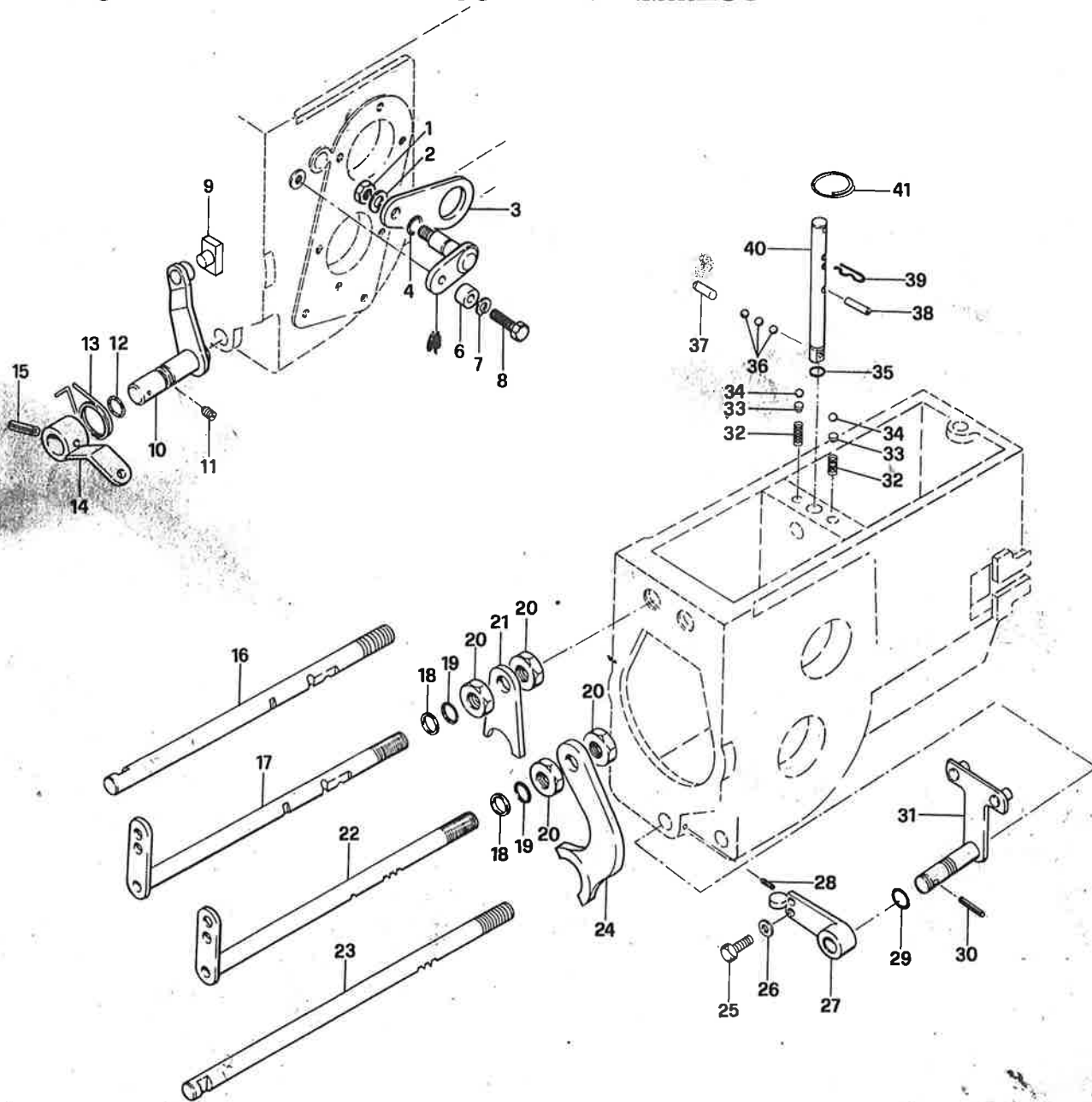

T.P.S. 4-116

Segnalazioni di validità  
 Usage code  
 Signalisations de validité  
 Gültigkeitsmerkmale  
 Indicaciones de validez

△ INVERTITORE  
 INVERSEUR  
 REVERSE GEAR BOX  
 VORGELEGEWELLE FÜR RÜCKWÄRTSGANG  
 MARCHA ATRÁS

B1485	1
B1405	2



RUOTE - RUOTE A GABBIA  
 WHEELS - CAGE WHEELS  
 ROUES - ROUE D'ADHERENCE  
 RÄDER - GITTERAD  
 RUEDAS - RUEDAS A JAULA

71-71DI-71E

47045 LUZZARA (RE) TEL. (0522) - 835113/216/298

1a-0373	3a-0378
---------	---------

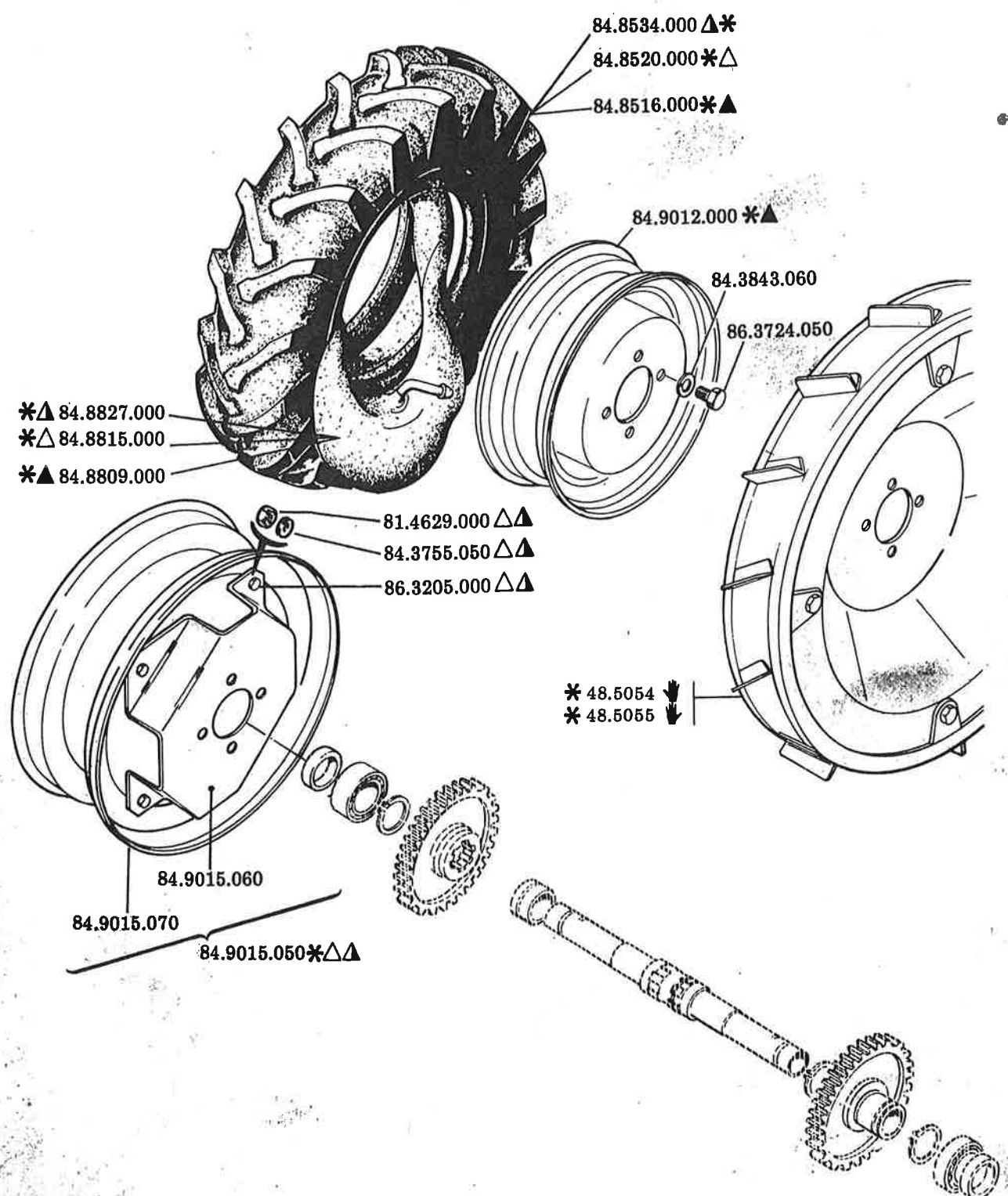

T.P.S. 4-116

Segnalazioni di validità  
 Usage code  
 Signallations de validité  
 Gültigkeitsvermerk  
 Indicaciones de validez

\* A R            ▲ 5.00.10  
 ▲ 4.00.10        ▲ 4.00.8

B1505	2
B1505	3

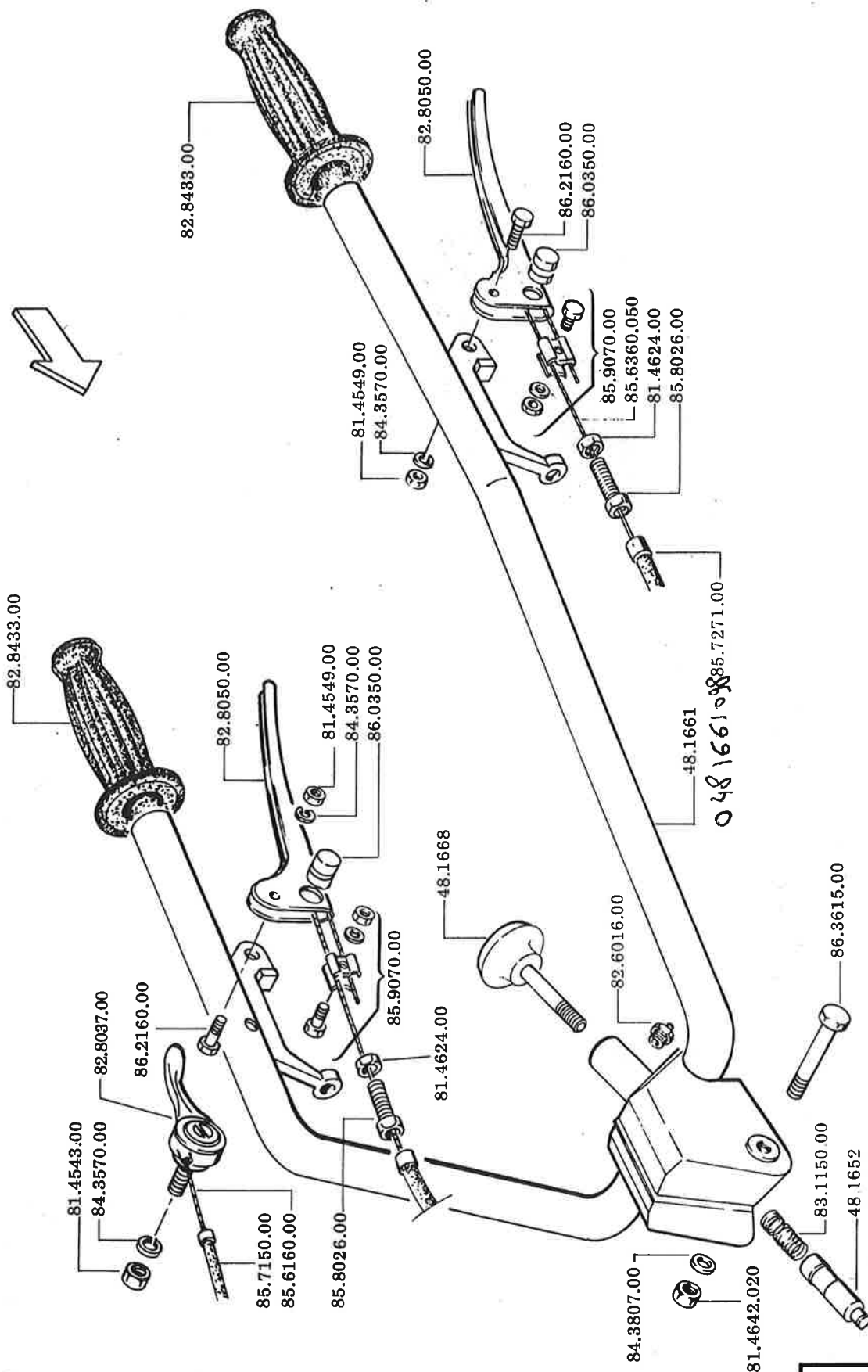

T.P.S. 4-116

Segnalazioni di validità  
 Usage code  
 Signalisations de validité  
 Gültigkeitsvermerk  
 Indicaciones de validez

B1605A	1
B1605A	2



No. ORDIN. PART No. No. ORDIN. BESTELL No. No. REFERENCIA							
1	82.8468.000	11	82.8468.000 ●	25	84.3639.000	-	85.4852.000 ▲
2	48.1663	12	01.0001.322 ●	26	48.1653	40	85.6325.000 *
3	80.1116.000	13	85.9017.000 ●	27	48.1652	41	85.9017.000 *
4	48.1666	14	48.1654	28	82.5415.050	42	85.4857.000 ▲
5	85.8026.000	15	48.1664	29	82.6038.000	-	<del>85.4853.000</del> ▲
6	81.4624.000	16	86.1844.000	30	86.3000.000	43	84.3647.000
7	86.3493.000	17	48.1665	31	81.4589.020	44	86.2632.000
8	81.4628.010	18	48.1655	32	85.7275.080 ●	45	48.1651 ○ □
9	48.1667	19	81.7568.000	33	85.8540.000 ●	-	48.1676 ● □
10	85.8540.020	20	48.1670 ●	34	85.6248.050 ●	-	48.1610 ■
			48.1659 ○	35	85.7276.015		
		21	85.7268.000	36	85.8540.000		
		22	85.6485.010	37	85.6249.050		
		23	85.8540.000	38	48.0278 ●		
		24	83.1112.000	39	85.4836.000 ▲		

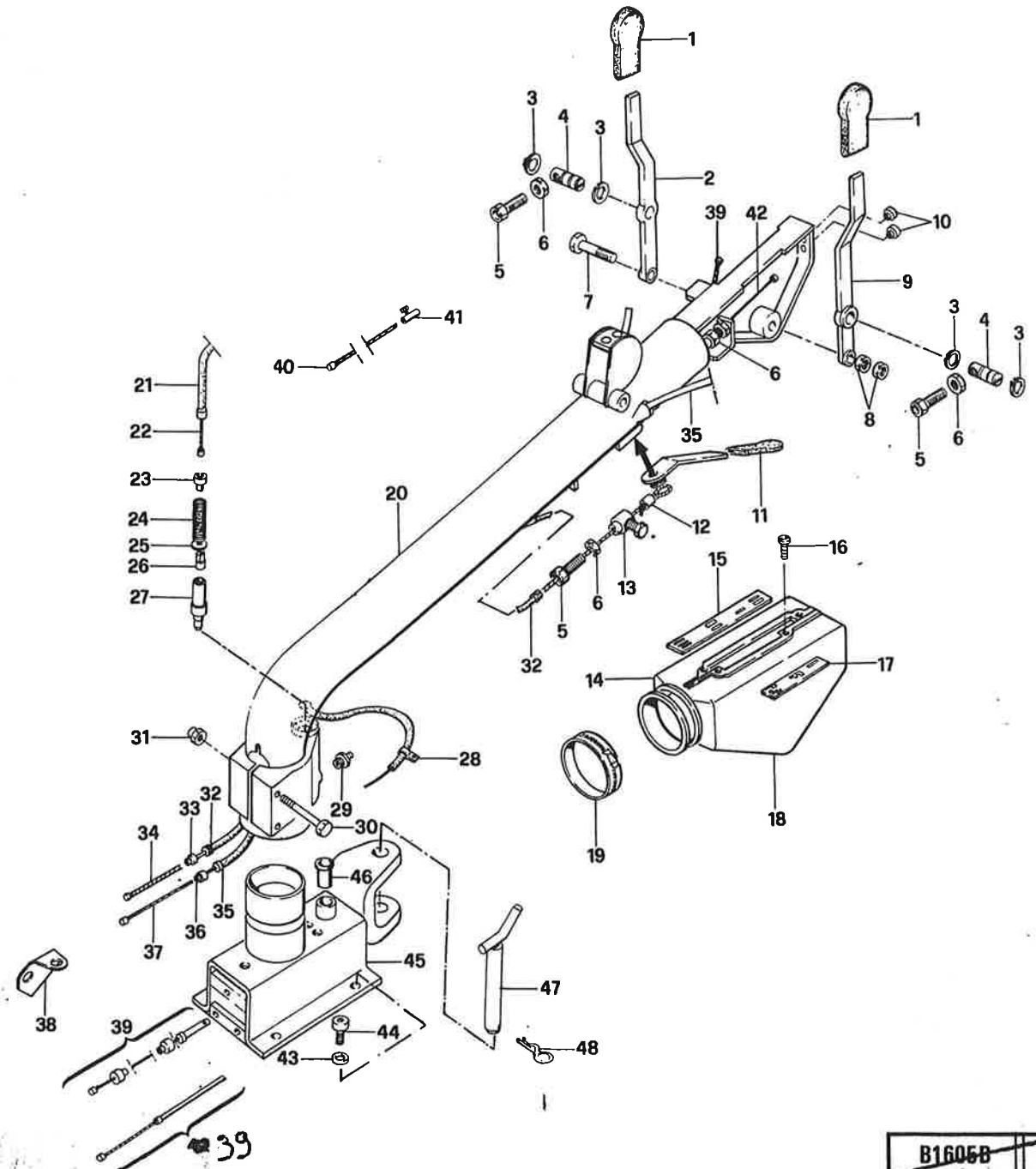

T.P.S. 4-381

Segnalazioni di validità  
 Usage code  
 Signalisations de validité  
 Gültigkeitsvermerk  
 Indicaciones de validez

□ → 162.059    ■ 162.060    → △ mm 1100    ▲ mm 1220  
 \* A.R.

B1605B	1
B1605B	2



42045 LUZZARA (RE) TEL. (0522) 835624 (5 LINEE)

STEGOLA E COMANDI (1a PARTE)  
HANDLEBAR AND CONTROLS (1st PART)  
MANCHERON ET COMMANDE (1ère PARTIE)  
STERZ UND STEUERUNGEN (1 TEIL)  
ESTEVA Y MANDOS (1a PARTE)

71E

1a - 0477 2a-0378

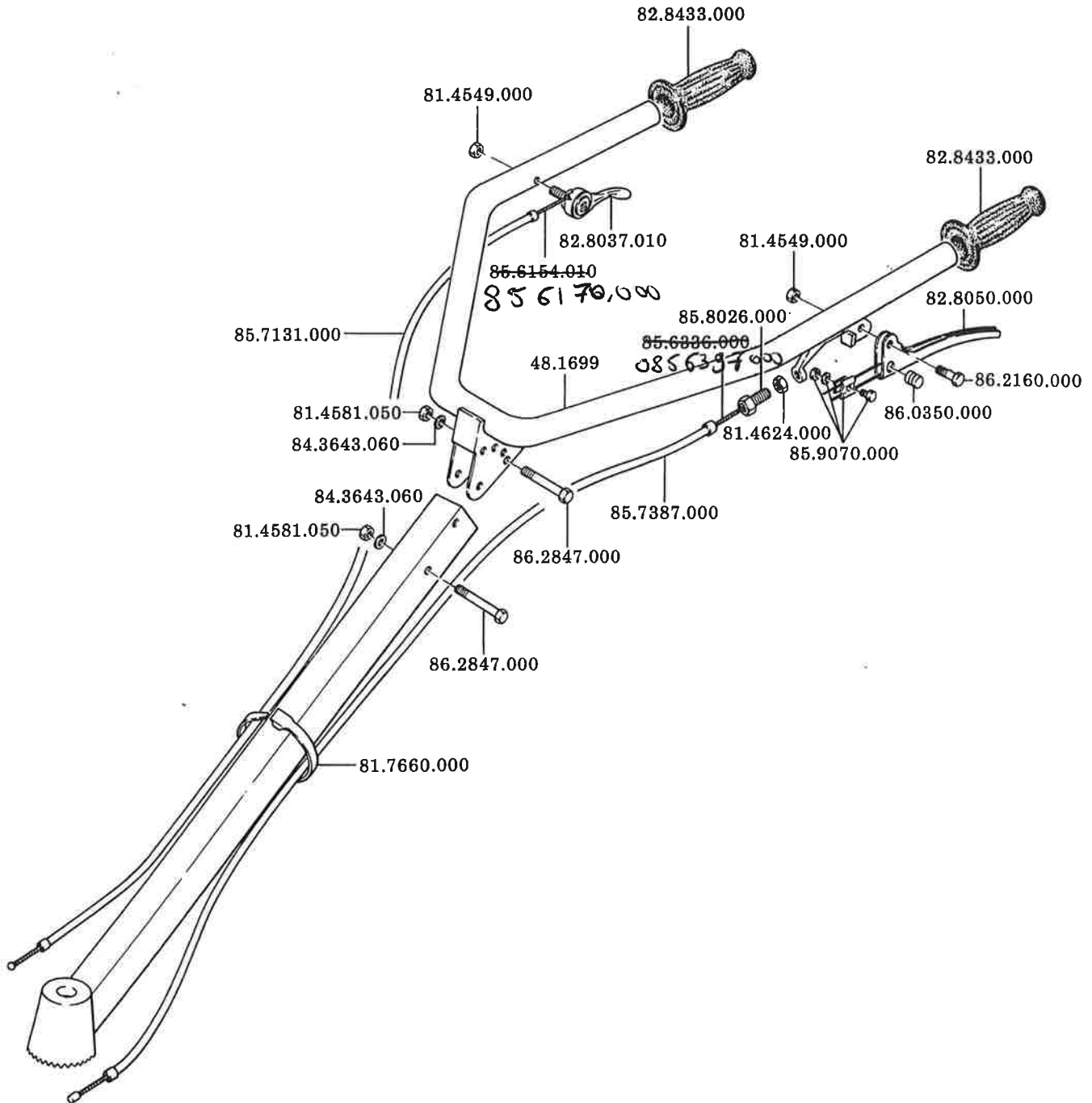

T.P.S. 4-116

Segnalazioni di validità  
Usage code  
Signalisations de validité  
Gültigkeitsvermerk  
Indicaciones de validez

B1610A	
B1619A	1





STEGOLA E COMANDI (1a PARTE)  
 HANDLEBAR AND CONTROLS (1st PART)  
 MANCHERON ET COMMANDE (1<sup>re</sup> PARTIE)  
 STERZ UND STEUERUNGEN (1 TEIL)  
 ESTEVA Y MANDOS (1a PARTE)

71E

42045 LUZZARA (RE) TEL. (0522) 835524 (5 LINEE)

1a - 0477	2a-0378
-----------	---------

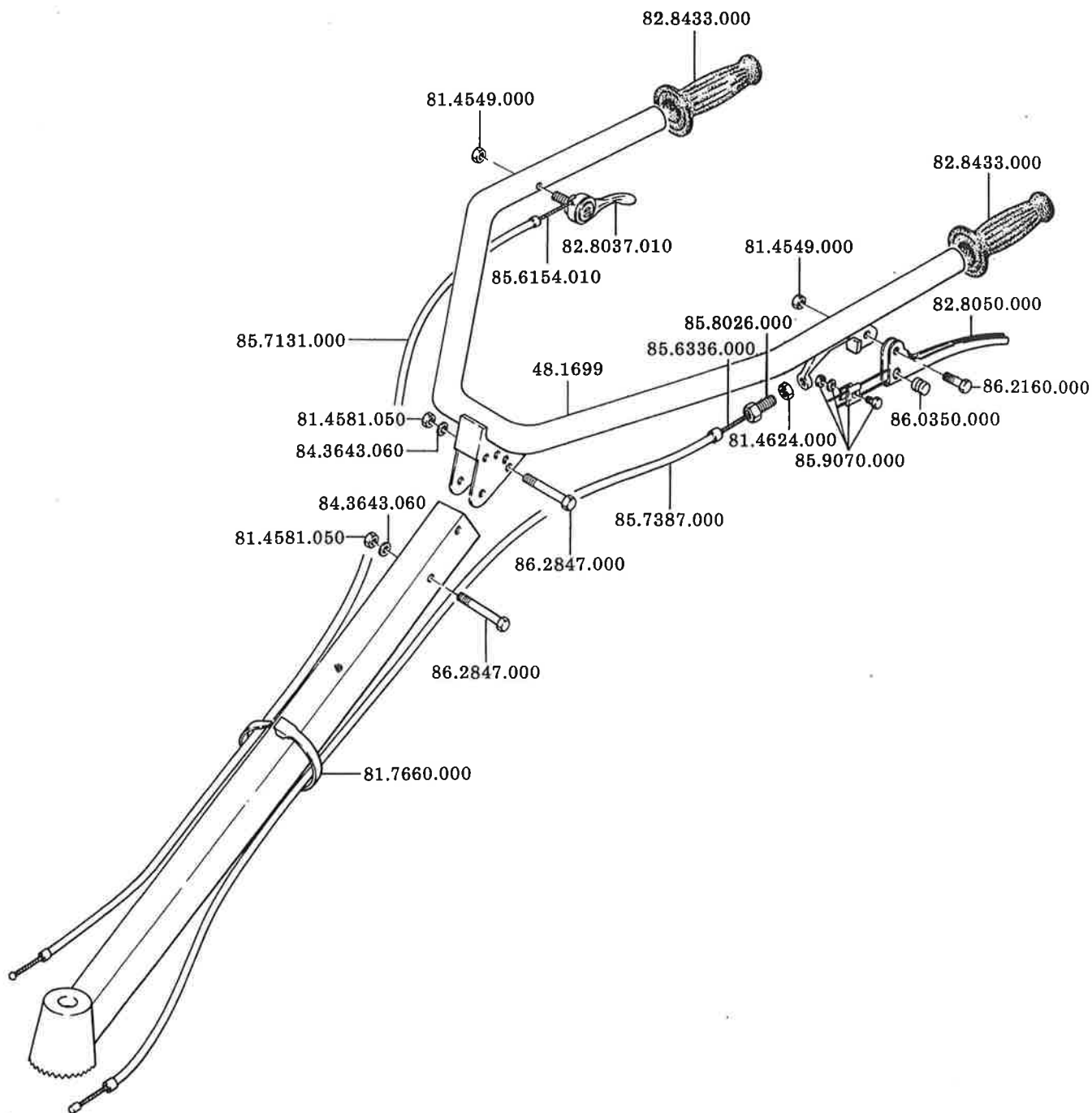

T.P.S. 4-116

Segnalazioni di validità  
 Usage code  
 Signalisations de validité  
 Gültigkeitsvermerk  
 Indicaciones de validez

B1610A	
B1619A	1

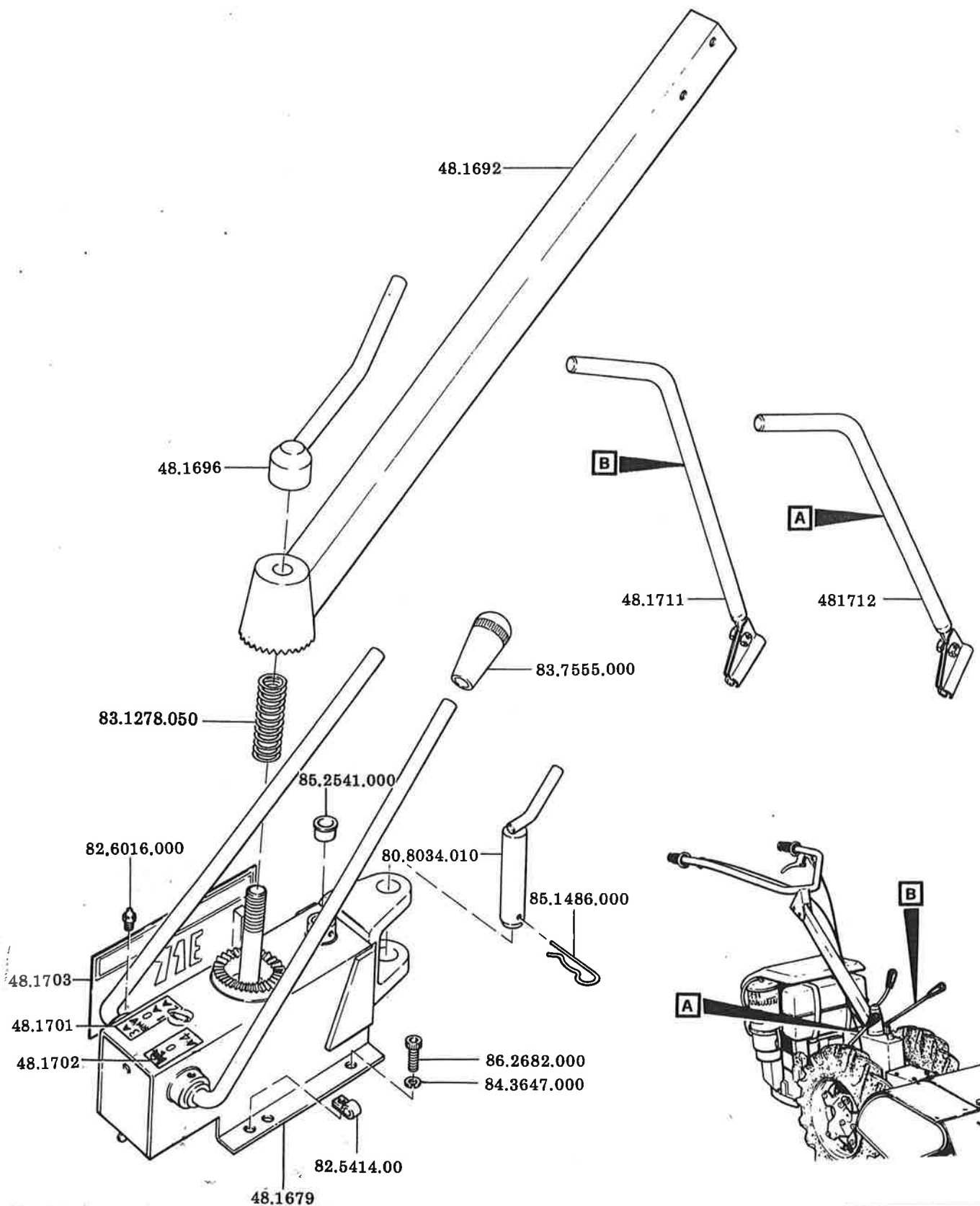

T.P.S. 4-116

Segnalazioni di validità  
 Usage code  
 Signalisations de validité  
 Gültigkeitsvermerk  
 Indicaciones de validez

B1619B

B1619B

1

No. ORDIN.  
PART No.  
No. ORDIN.  
BESTELL No.  
No. REFERENCIA

- 1 48.4700
- 2 48.4730 \*
- 3 48.4702(I)
- 48.4705(GB-USA)
- 48.4703(F)
- 48.4704(D)

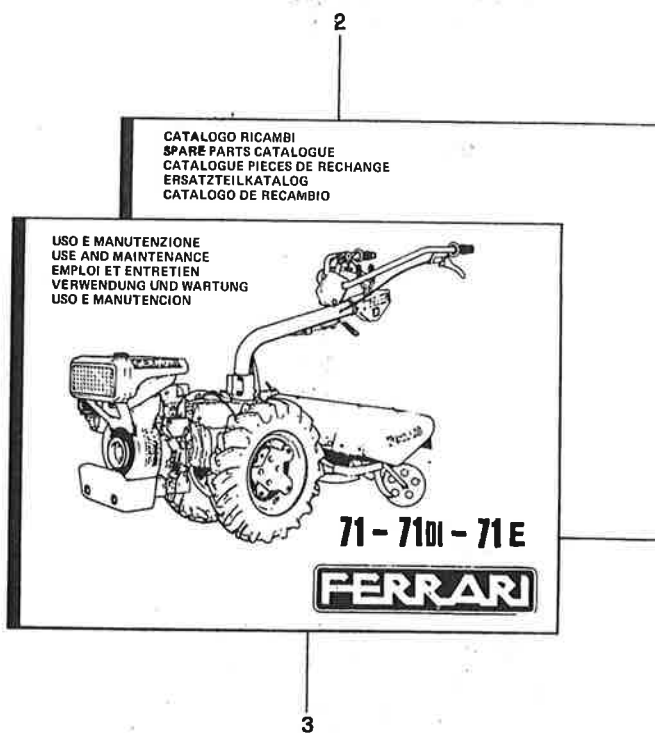
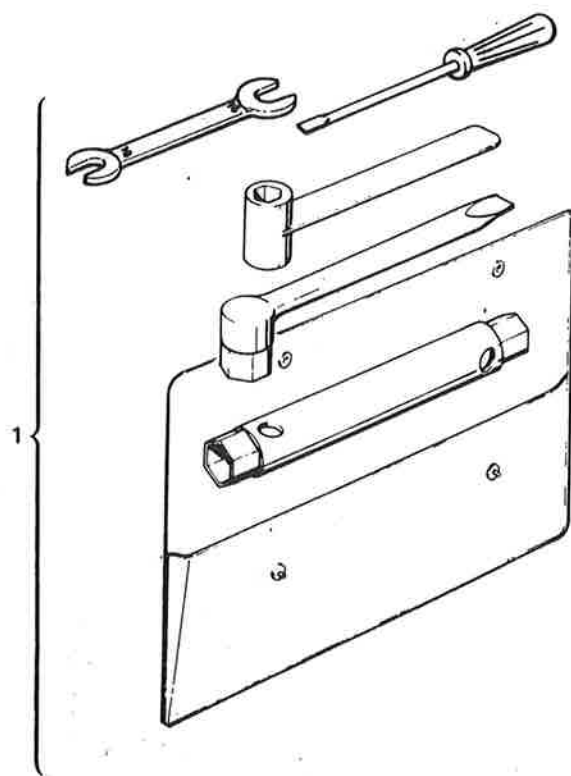



FRESA (1a PARTE)  
 ROTARY CULTIVATOR (1st PART)  
 FRAISE (1ère PARTIE)  
 FRASE (1. TEIL)  
 ROTOCULTOR (1a PARTE)

cm 65

71-7101-71E

42045 - LUZZARA (RE) TEL. (0522) - 835113/216/298

1a-0774

2a-0378

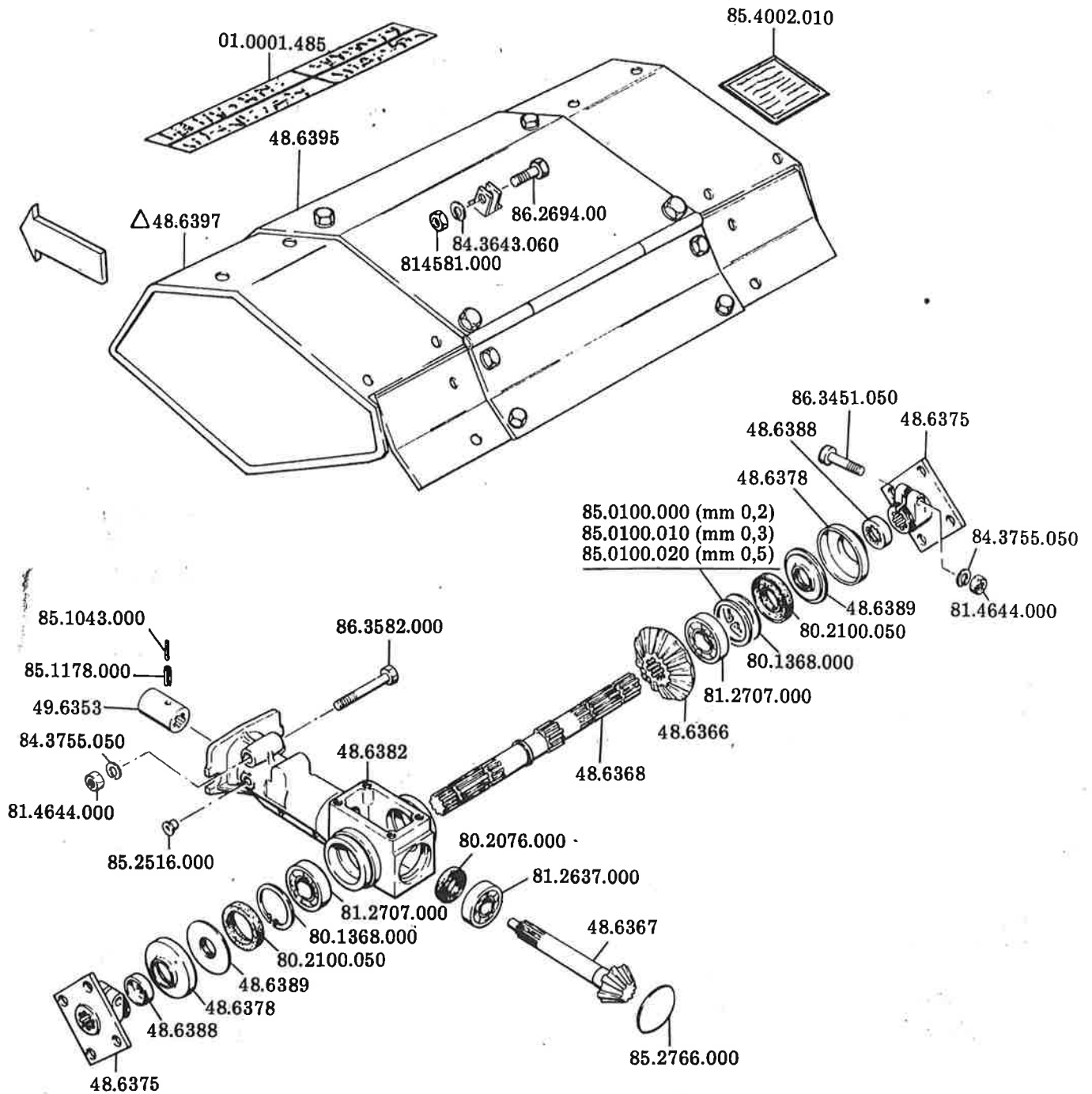

T.P.S. 4-116

Segnalazioni di validità  
 Usage code  
 Signalisations de validité  
 Gültigkeitsmerk  
 Indicaciones de validez



F1008A	1
F1008A	2



FRESA (2a PARTE)  
 ROTARY CULTIVATOR (2nd PART)  
 FRAISE (2ème PARTIE)  
 FRASE (2 TEIL)  
 ROTOCULTOR (2a PARTE)

A.7045 LUZZARA (RE) TEL. (0522) 835113/216/298

cm 65

**71-7101-71E**

1a-0774	2a-0378
---------	---------

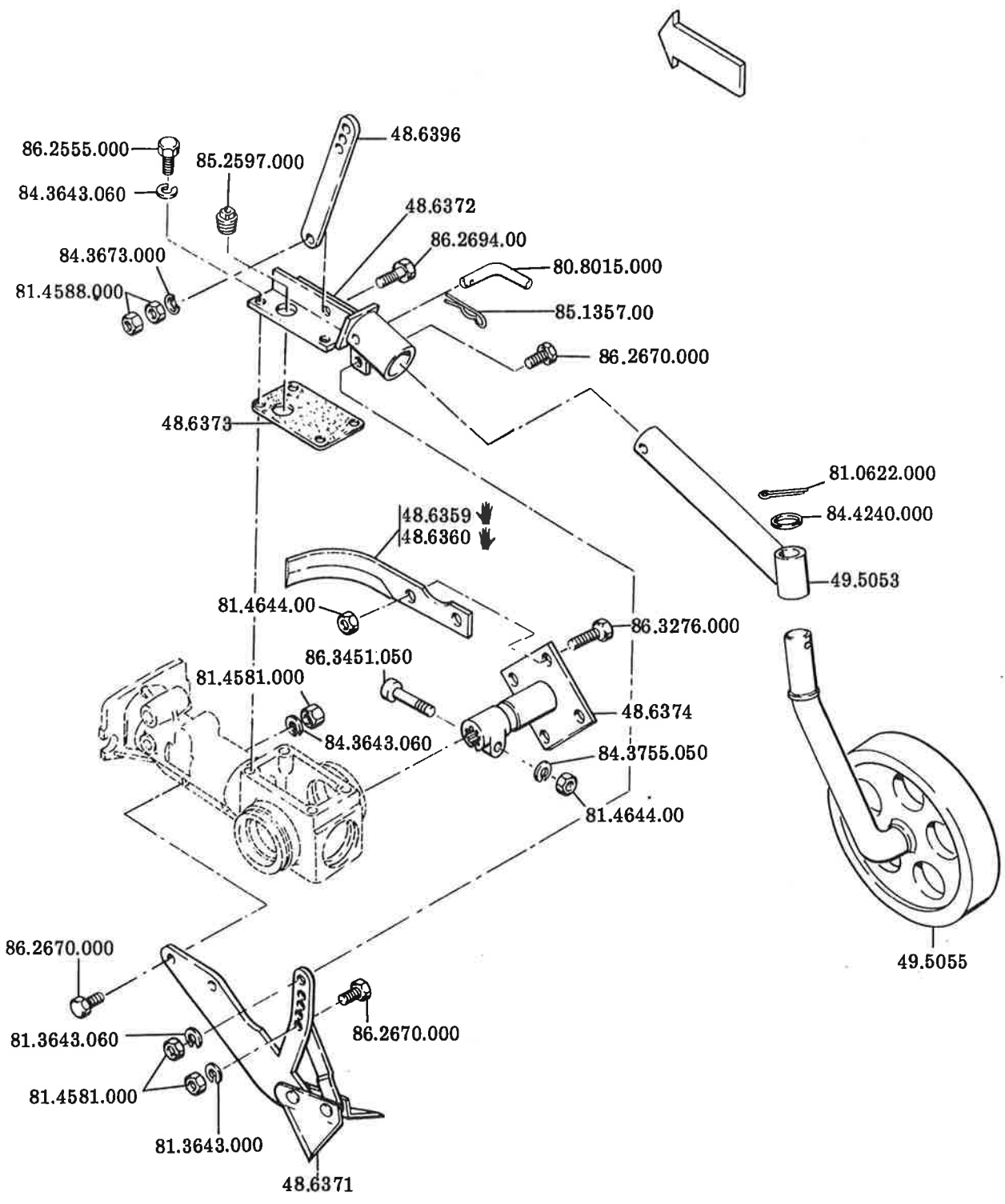

T.P.S. 4-116

Segnalazioni di validità  
 Usage code  
 Signalisations de validité  
 Gültigkeitsvermerk  
 Indicación de validez

E1008B	1
F1008B	2