

Holder

Anbau von Blinkanlagen an Holder-Zugmaschinen und Holder-Anhängewagen gem. neuer StVZO

Inhalts-Verzeichnis

Seite

Vierradschlepper B10 mit 12Volt-Anlage	2 - 6
Vierradschlepper B10 mit 6Volt-Anlage	7 - 8
Allzweckschlepper B12	2 - 6
Allradschlepper Cultitrac A10	2 - 6
Allradschlepper Cultitrac A12	2 - 6
Anhänger T155 hinter Einachsschlepper E11/12	9 - 12
" T755 " " E8	13 - 14
" T255 " " E6	15 - 16
" T655 " Allzweckhacke E4	17 - 18

Holder GmbH. Grunbach · Maschinenfabrik · Grunbach bei Stuttgart

Stammwerk gegründet 1888 · Tel. Waiblingen 74 33-35 (071 51) · Fernschreiber: 072 2183 · Draht: Telex 072 2183 Stgt = Holder Grunbachwürtl.

Ein Holder geht durch dick und dünn!

Nachträglicher Anbau von Blinklicht- Anlagen an Holder Schleppern und Anhängewagen.

Die am 1.8.1960 in Kraft getretene Neufassung der StVZO enthält in § 72 Abs. 2 zu § 54 hinsichtlich Fahrtrichtungsanzeigern auch für unsere Holder Schlepper und Anhängewagen einige Neuerungen.

Mit den nachfolgenden Anbau-Vorschlägen möchten wir unseren Holder Schlepperbesitzern Hinweise über den Anbau von Blinklichtanlagen an unseren verschiedenen Schleppern und Anhängewagen geben. Diese Richtlinien sind auf den von uns nunmehr serienmäßig angebauten Teilen aufgebaut. Alle diese Teile sind im Fachhandel erhältlich und müssen von dort bezogen werden.

Wir möchten ferner darauf aufmerksam machen, daß nur eine fachgerechte Installation die Gewähr für eine verkehrssichere Anlage gibt und, daß wir nicht in der Lage sind, aufgrund der gegebenen Richtlinien für den Anbau einer Blinklichtanlage irgendwelche Gewährleistungen zu übernehmen.

Termin.

Die am 1.8.1960 in Kraft getretene Neufassung der StVZO bestimmt in § 72 Abs. 2 zu § 54, daß ab 1.1.1962 Fahrtrichtungsanzeiger auch an Zug- und Arbeitsmaschinen mit nach hinten offenem Fahrersitz und an Anhängern in land- oder forstwirtschaftlichen Betrieben vorhanden sein müssen. Bis zu diesem Zeitpunkt sollten alle im Verkehr befindlichen Fahrzeuge nachgerüstet werden.

Die Zulieferindustrie war nicht in der Lage, den hohen Bedarf an Blinklichtanlagen zu decken. Aus diesem Grunde hat das Bundesministerium für Verkehr an die Länder-Verkehrsministerien wie folgt geschrieben:

" Mir ist mitgeteilt worden, daß die fristgerechte Ausrüstung der bereits im Verkehr befindlichen ausrüstungspflichtigen Fahrzeuge wegen Lieferschwierigkeiten und auch wegen der Personallage in den in Betracht kommenden Werkstätten in vielen Fällen nicht möglich ist. Angesichts der großen Zahl solcher Fahrzeuge sind Zugeständnisse meines Erachtens nicht zu umgehen. Ich rege daher an, das Fehlen von Fahrtrichtungsanzeigern an den ausrüstungspflichtigen Fahrzeugen, die sich am 1. Januar 1962 bereits im Verkehr befinden, bis zum 1. Juli 1962 nicht zu beanstanden, weil es nicht auf einem Verschulden des Fahrzeugführers oder -halters beruht.

Ich bitte, das Erforderliche zu veranlassen. Für Unterrichtung über das Veranlaßte wäre ich dankbar. "

Gesetzliche Vorschriften.

An mehrspurigen Kraftfahrzeugen sind an der Vorder- und Rückseite paarweise angebrachte Blinkleuchten erforderlich. Bei Fahrzeugen, die nicht mehr als 4 m Länge und nicht mehr als 1,60 m Breite haben, genügen Fahrtrichtungsanzeiger an den beiden Längsseiten.

Anbau-Vorschlag für 12 Volt Blinkanlage an den Vierrad-Schlepper-
Typen B 10 - B 12 - A 10 - A 12

Siehe gemeinsamer Schaltplan Nr. B 12 001 18 10 und Bilder 1 - 4.

Ausrüstung der Maschine mit Blinklicht für 2 Anhänger.

Aus den Abbildungen ist zu entnehmen, wie wir den Anbau der einzelnen Teile empfehlen.

Wir möchten ganz besonders darauf hinweisen, daß der Blinkgeber elastisch über Gummiringe oder sonstige elastische Mittel zu befestigen ist. Ein starres Anschrauben zerstört ihn in kürzester Zeit.

Wir schlagen für den Anbau folgende Teile vor:

Bei B 10, B 12, A 10 und A 12 - 12 Volt-Anlage:

2 Blinkleuchten vorn (7) mit gelbem Licht und Beleuchtungskörpern mit 15 W Leistung - z.B.: Hella BL/30-3 gelb

bei B 10 und A 10 - 12 Volt-Anlage:

2 Blinkleuchten hinten (7) mit gelbem Licht und Beleuchtungskörpern mit 15 W Leistung - z.B.: Hella BL/30-3 gelb

bei B 12 und A 12:

2 Zweikammerleuchten hinten (14) (Austausch gegen SBK 26 und SB 26)
z.B.: Hella SBK 100-8-1 und SB 100-6

Bei der Leuchte SBK ist die Kennzeichenbeleuchtung mit eingeschlossen.

1 Blinkgeber (11) für 12 V
z.B.: Bosch SH/BVE 1/12/2

1 Blinkschalter mit Kontrollleuchte (12)
z.B.: Bosch SH/WH 6/1

1 Kontrollleuchte (10) zur Kontrolle der Blinkleuchten an den Anhängern
z.B.: Hella 50/12

Die Blinkanlage für den 2. Anhänger ist unter Zuhilfenahme einer vereinfachten elektrischen Schaltung erzielt worden. Deshalb empfehlen wir als weitere Teile:

1 Steckdose mit Abschaltkontakten (13)
z.B.: Bosch VM/DM 7/1

hierzu gehört das Widerstandskabel WEA 221 Z 1 Z

Es können auch Steckdosen mit eingebautem Widerstand verwendet werden
z.B.: Hella 12/72 A

in diesem Falle erübrigt sich der Einbau eines Widerstandskabels.

Anschlußkabel: 1 mm²

Bei Verwendung einer Steckdose mit eingebautem Widerstand wird an Stelle des im Schaltplan eingezeichneten Widerstandskabels ein normales Kabel verlegt.

Der Blinkgeber muß abgesichert werden. Zu diesem Zweck empfehlen wir, in die Leitung vom Schalter zum Blinkgeber eine Sicherungshülse einzusetzen.

z.B.: Hella 22/3

Wir weisen ausdrücklich darauf hin, daß bei der von uns empfohlenen Schaltung der Blinklichtanlage nur 2 Kontrollen erforderlich sind. Die im Schalter eingebaute Kontrolleuchte zeigt an, ob die Blinklichtanlage an der Zugmaschine und am 1. Anhänger in Ordnung ist. Die 2. Kontrolleuchte gibt Aufschluß über die Funktion der Blinklichtanlage am 2. Anhänger. Das kurzzeitige Aufblinken der 2. Kontrolleuchte beim Einschalten des Blink Schalters ist ein Zeichen dafür, daß die Blinklichtanlage richtig angeschlossen ist.



Bild 1 12 Volt Blinkanlage am Schlepper B 10



Bild 2

Blinkanlage am Schlepper B 12

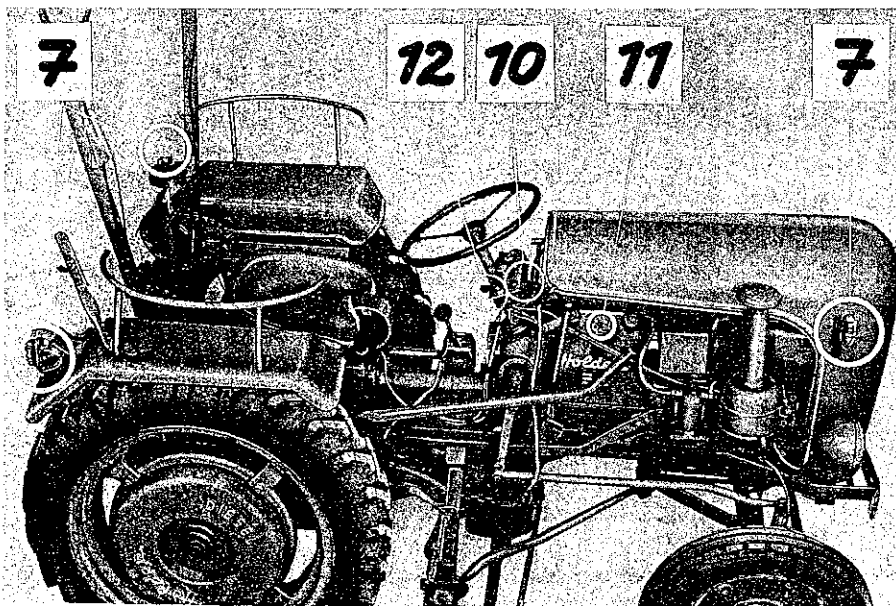
Der unter "11" gezeichnete Ausschnitt zeigt den auf der linken Seite angebrachten Blinkgeber. Die Lage für die Befestigungsbohrung 6,5 ϕ ist dort ersichtlich.

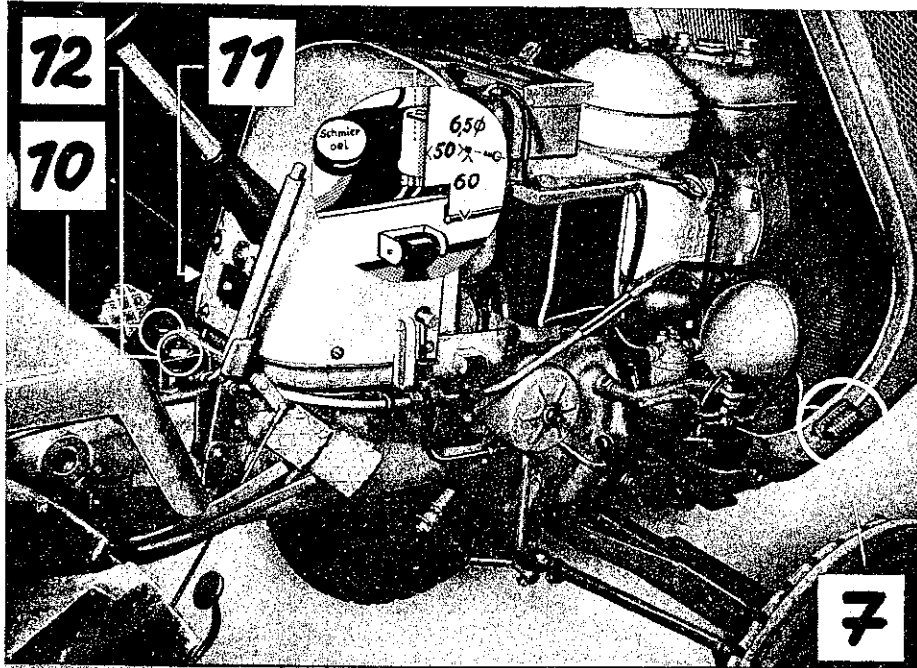

Bild 3

Blinkanlage am Allradschlepper Cultitrac A 10

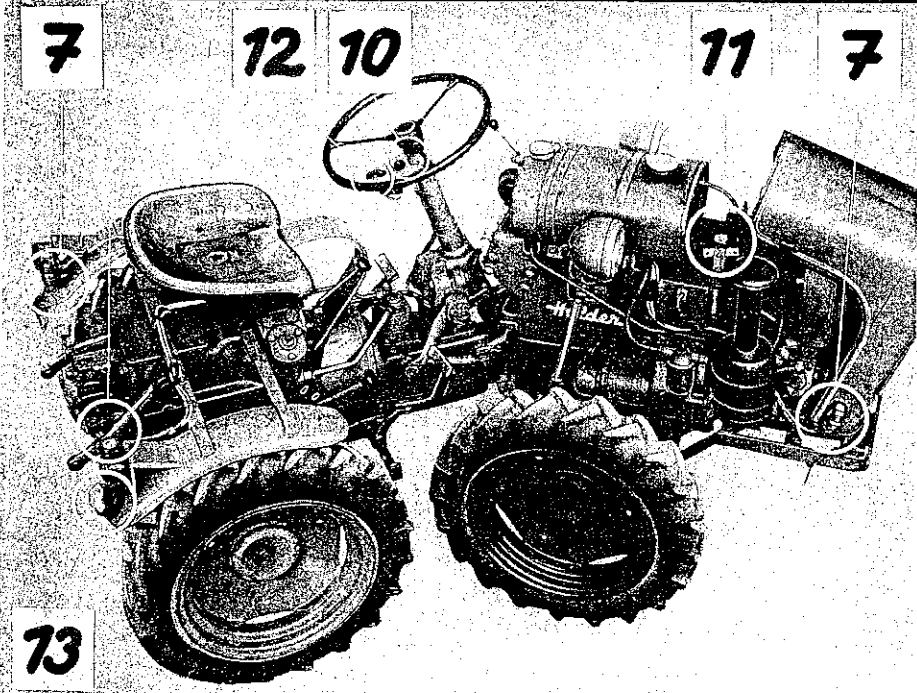

Bild 4

Blinkanlage am Allradschlepper Cultitrac A 12

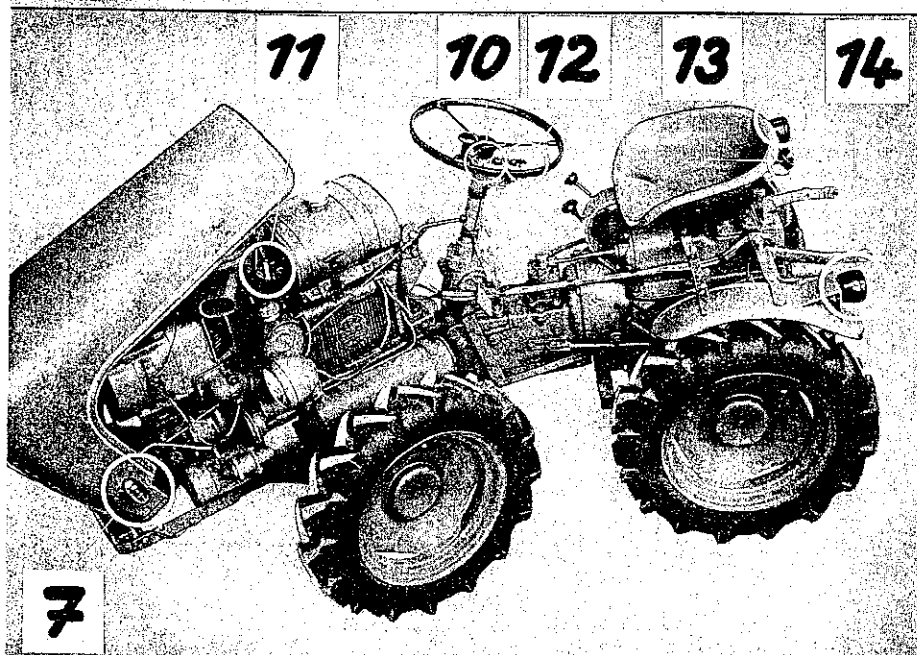
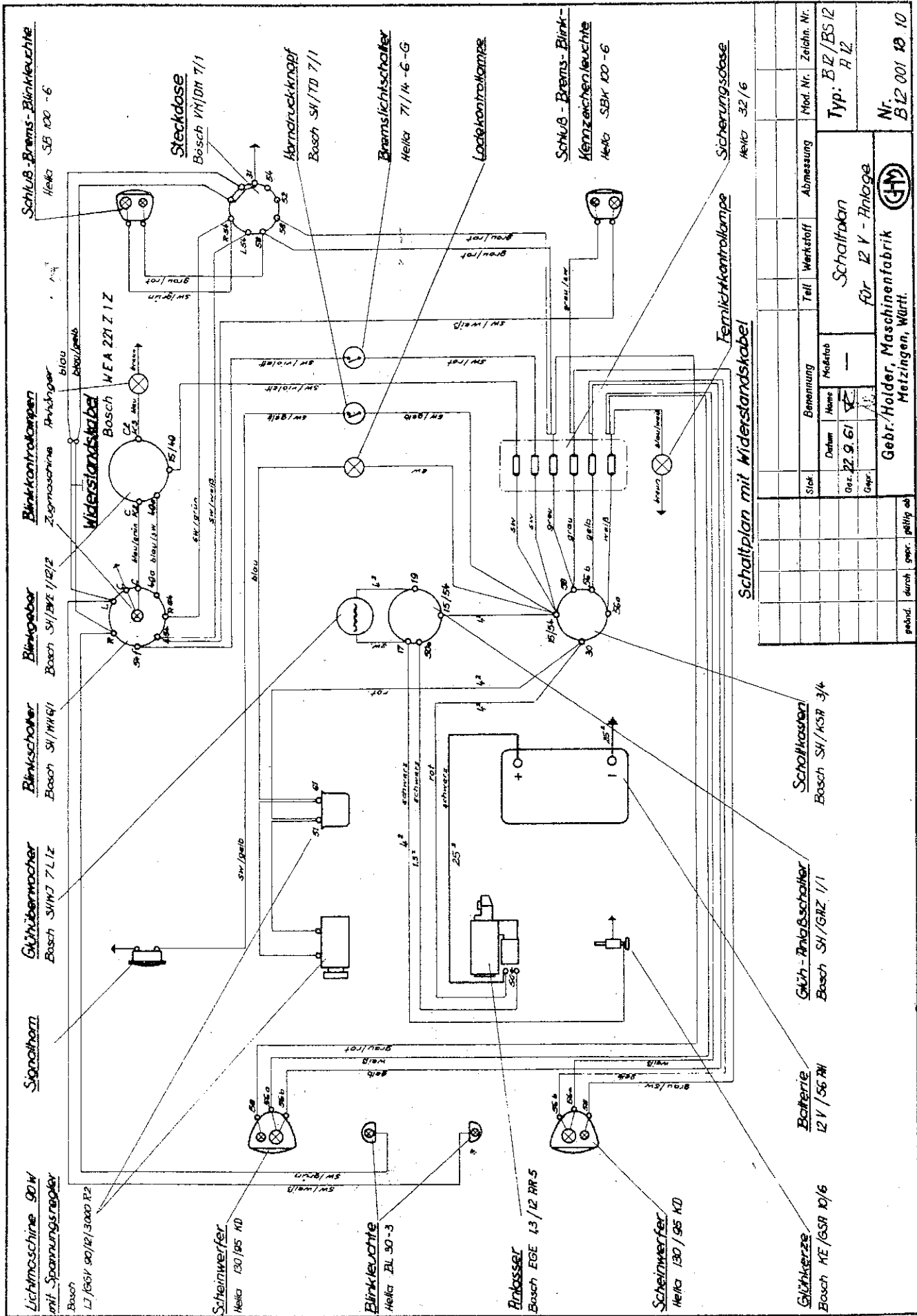

Stück	Benennung	Teil	Werkstoff	Abmessung	Mod. Nr.	Zeichn. Nr.
Grz. 22.9.61	Widerstandstabelle					
Grz.						
Schaltkasten für 12 V - Anlage						
Gebr./Holder, Maschinenfabrik Metzinger, Württ.						

Schaltplan 12 Volt Anlage an den Holder Schleppern B 12-A 12-A 10-B 10 (B 12 001 18 10)

Anbau-Vorschlag für die Blinkanlage am Vierrad-Schlepper B 10 mit 6 Volt-Anlage:

Siehe Schaltplan SK 1090 und Bild 5.

Aufgrund der vorhandenen Lichtmaschinenkapazität wird die Ausrüstung für Blinklicht für 1 Anhänger empfohlen.

Aus der Abbildung ist zu entnehmen, wie wir den Anbau der einzelnen Teile empfehlen.

Wir möchten ganz besonders darauf hinweisen, daß der Blinkgeber im Behälterträger unbedingt elastisch aufgehängt werden muß. Ein starres Anschrauben desselben zerstört ihn in kürzester Zeit.

Wir schlagen für den Anbau folgende Teile vor:

- 2 Blinkleuchten vorn (7) mit gelbem Licht und Beleuchtungskörpern mit 15 W Leistung
z.B.: Hella BL/30-3 gelb
- 2 Blinkleuchten hinten (7) mit gelbem Licht und Beleuchtungskörpern mit 15 W Leistung
z.B.: Hella BL/30-3 gelb
- 1 Blinkgeber (8) für 6 V und 3 x 15 W
z.B.: Hella 91 HPM 2/3 x 15 W - 6 V
- 1 Blinkschalter mit Kontrolleuchte (9)
z.B.: Hella 51/14
- 1 Kontrolleuchte für den Anhänger (10)
z.B.: Hella 50/12

Schlußleuchten und Steckdose können bei einwandfreier Funktion in der alten Ausführung übernommen werden.

Anschlußkabel: 1 mm²



Bild 5 6 Volt Blinkanlage am Schlepper B 10



Die Kontrolleuchte der Zugmaschine ist im Blinkschalter eingebaut!

Schaltplan 6 Volt Blinkanlage am Schlepper B 10
(SK 1090)

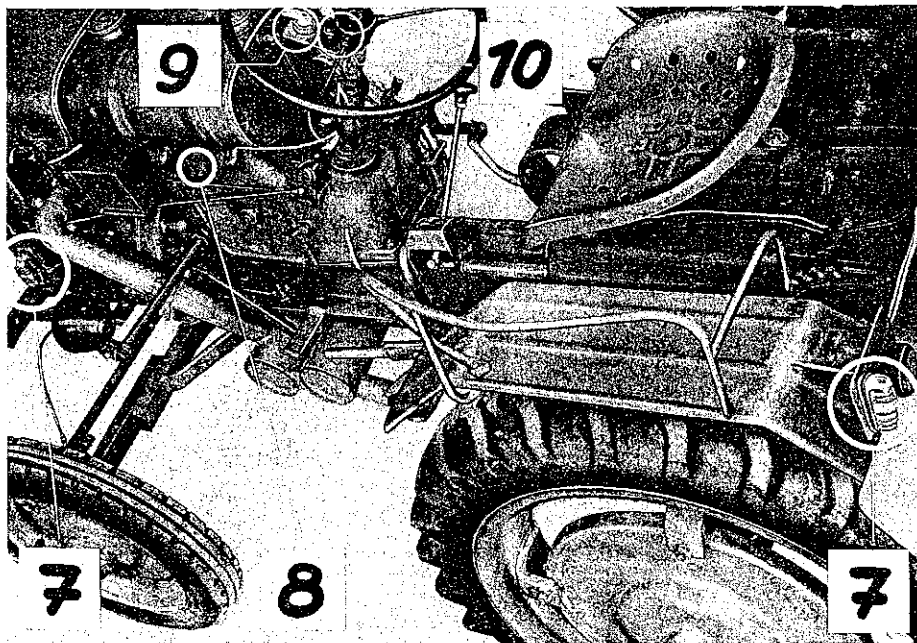
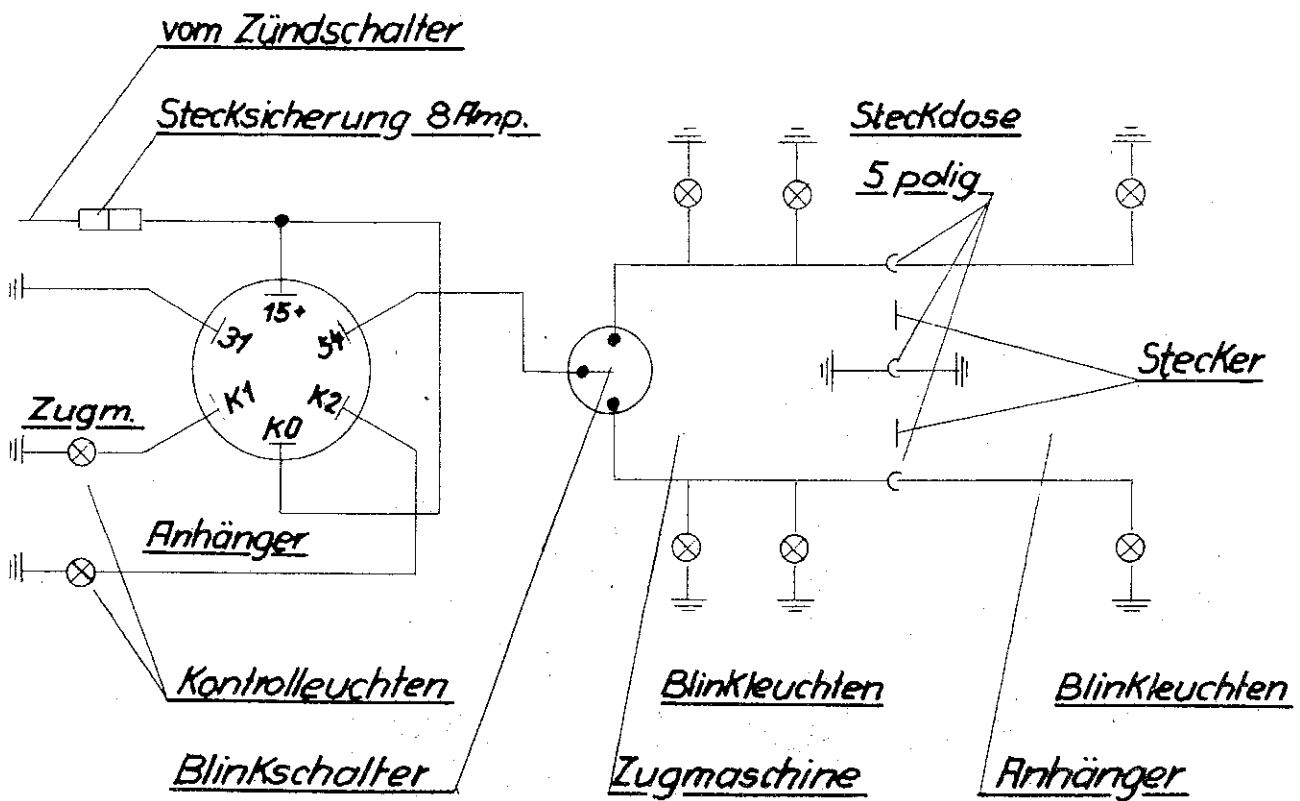
Blinklicht-Anlagen an Holder Anhängewagen hinter Holder Einachsschleppern.

In der StVZO § 54 Abs. 5 ist festgelegt, daß an einachsigen Zugmaschinen Fahrtrichtungsanzeiger (Blinkanlagen) nicht erforderlich sind.

Für jeden Anhängewagen hinter einem Einachsschlepper schreibt die StVZO § 54 Abs. 4 jedoch paarweise angebrachte Blinkleuchten an der Rückseite vor.

Anleitung für den Umbau der Beleuchtungsanlage an den Holder Einachsschlepper-Typen EF 9 - EB 9 - ED 10 - ED II - BED II - EB II - E 11 - E 12 und Anbau der Blinkanlage am Holder Anhängewagen Type 155.

Auf Grund der neuen StVZO müssen ab 1.1.1962 sämtliche Einachs-Anhängewagen hinter Einachsschleppern, die neu in den Verkehr kommen, mit Blinkleuchten an der Rückseite ausgerüstet sein.

Wird nun ein solcher Anhängewagen in Verbindung mit einem Holder Einachsschlepper der Type EF 9, EB 9, ED 10, ED II, BED II oder EB II eingesetzt, so muß an der Beleuchtungsanlage des Schleppers folgendes geändert werden. Bei den Typen E 11 und E 12 gilt dies nur bis Maschinen-Nr. 39849.

Bei den Einachsschlepper-Typen EF 9, EB 9, ED 10, ED II, BED II und EB II ist vom Zuglichtschalter Klemme 58 ein Kabel auf Klemme 58 der Steckdose verlegt. Dasselbe bleibt. Von Klemme 56 des Zuglichtschalters geht ein zweites Kabel auf Klemme 56 der Steckdose. Dieses Kabel muß umgeklemmt werden und zwar auf Klemme 30 am Zuglichtschalter. Dasselbe wird als Speiseleitung für die Blinklichtanlage des Anhängers benötigt (siehe Schaltplan).

Bei Holder Einachsschleppern der Type E 11 und E 12 muß bis Maschinen-Nr. 39 849 ein zusätzliches Kabel zwischen Klemme 30 des Zuglichtschalters und Klemme 56 der Steckdose eingezogen werden. Beim Typ E 11 wird im Werk serienmäßig ein 1 mm² Kabel rot mit 680 mm Länge eingebaut. Beim Typ E 12 wird zwischen der Klemme 30 des Schaltkastens und der Klemme 56 der Steckdose ein 1,5 mm² Kabel mit 940 mm Länge, ebenfalls in roter Farbe, eingebaut.

Damit eine einwandfreie Funktion der gesamten Beleuchtungsanlage von Schlepper und Anhänger gewährleistet ist, empfehlen wir den nachträglichen Einbau des zusätzlichen Kabels beim Typ E 11 und E 12 sowie das Umklemmen bei den älteren Typen in einer Fachwerkstätte durchführen zu lassen.

Die gesamte Schaltung der Beleuchtungsanlage bei den Einachsschlepper-Typen EF 9, EB 9, ED 10, ED II, EB II, BED II und E 11 mit Anhängewagen (mit Blinklicht) ist aus dem Schaltplan "E 11 6-Volt-Anlage" 501 003 06 37 ersichtlich. Ältere Einachsschlepper-Typen unterscheiden sich in der Beleuchtungsanlage lediglich dadurch, daß statt der Wechselstromlichtmaschine eine Gleichstromlichtmaschine eingebaut ist.

Die Verkabelung beim Einachsschlepper E 12 mit Anhängewagen (mit Blinklicht) ist aus Schaltplan "E 12 12-Volt-Anlage" 501 003 05 37 ersichtlich.

(Je nach Bestellung liegt für 6- oder 12-Volt-Beleuchtungsanlage der entsprechende Schaltplan bei.)

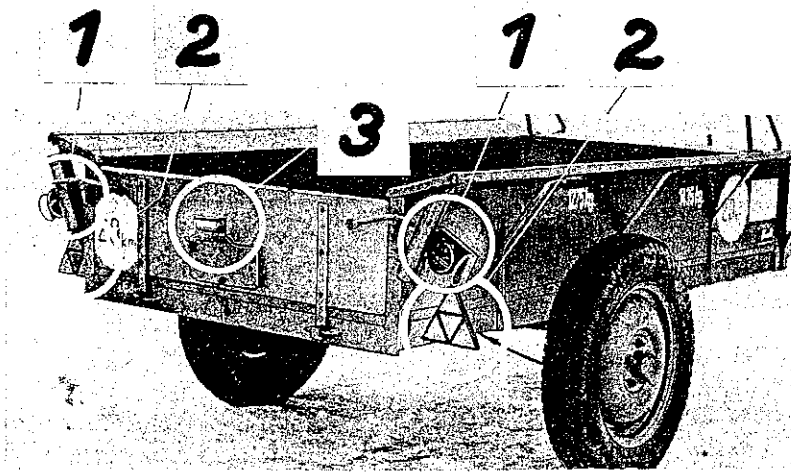

Aufstellung der Teile

- (1) Schlußblinkleuchte
z.B. Hella SBL 100-
6 LA
- (2) Dreieckige Rück-
strahler
z.B. Ullmann Nr. 239
- (3) Kennzeichenleuchte
z.B. Hella K30/14-6
(wird nur benötigt,
wenn das Fahrzeug
gewerblich einge-
setzt und deshalb
zugelassen ist.)
- (4) Blinkerschalter mit
Anzeigelampe z.B.
Hella 51/14
(6 V bzw. 12 V)
- (5) Blinkgeber z.B.
Hella 91 P 1 x 15 W
(6 V bzw. 12 V)
- (6) Sicherungsdose z.B.
Hella 32/2 (mit
1 x 8 A Sicherung
und 2 x 2,5 A Sich.)

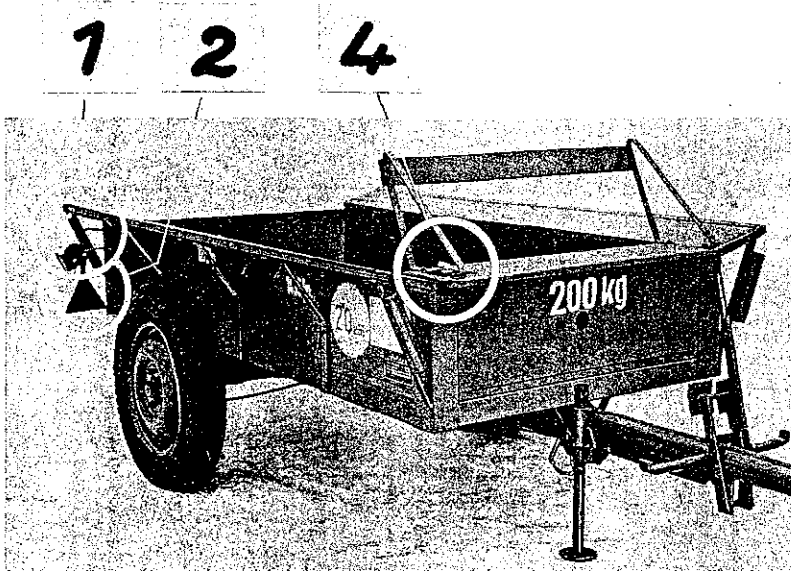

Verschiedene Kabel und Befestigungsteile. Alle Teile sind aus dem Fachhandel zu beziehen.

Der Anbau der Blinkanlage ist durch eine Fachwerkstatt durchzuführen, welche auch die Gewähr für den Betrieb der elektrischen Anlage übernimmt.

Holder GmbH Grunbach
Maschinenfabrik
Grunbach bei Stgt.



Bild 6 Anbau der 6 Volt-Blinkanlage am Holder Anhängewagen Type 155 hinter Holder Einachsschleppern

Erläuterung der JSA Zeichen:
 Masbeseich über bis
 Abmaße
 Zeichen

Maschine

Anhängewagen

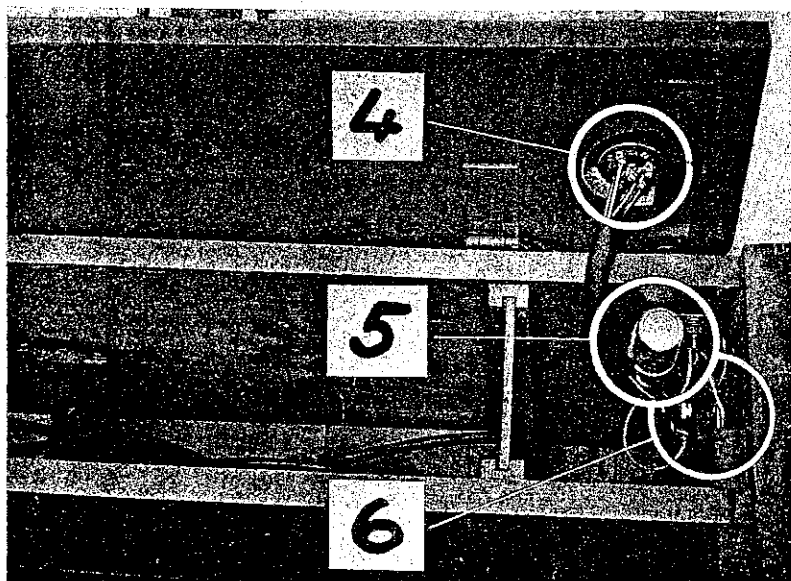
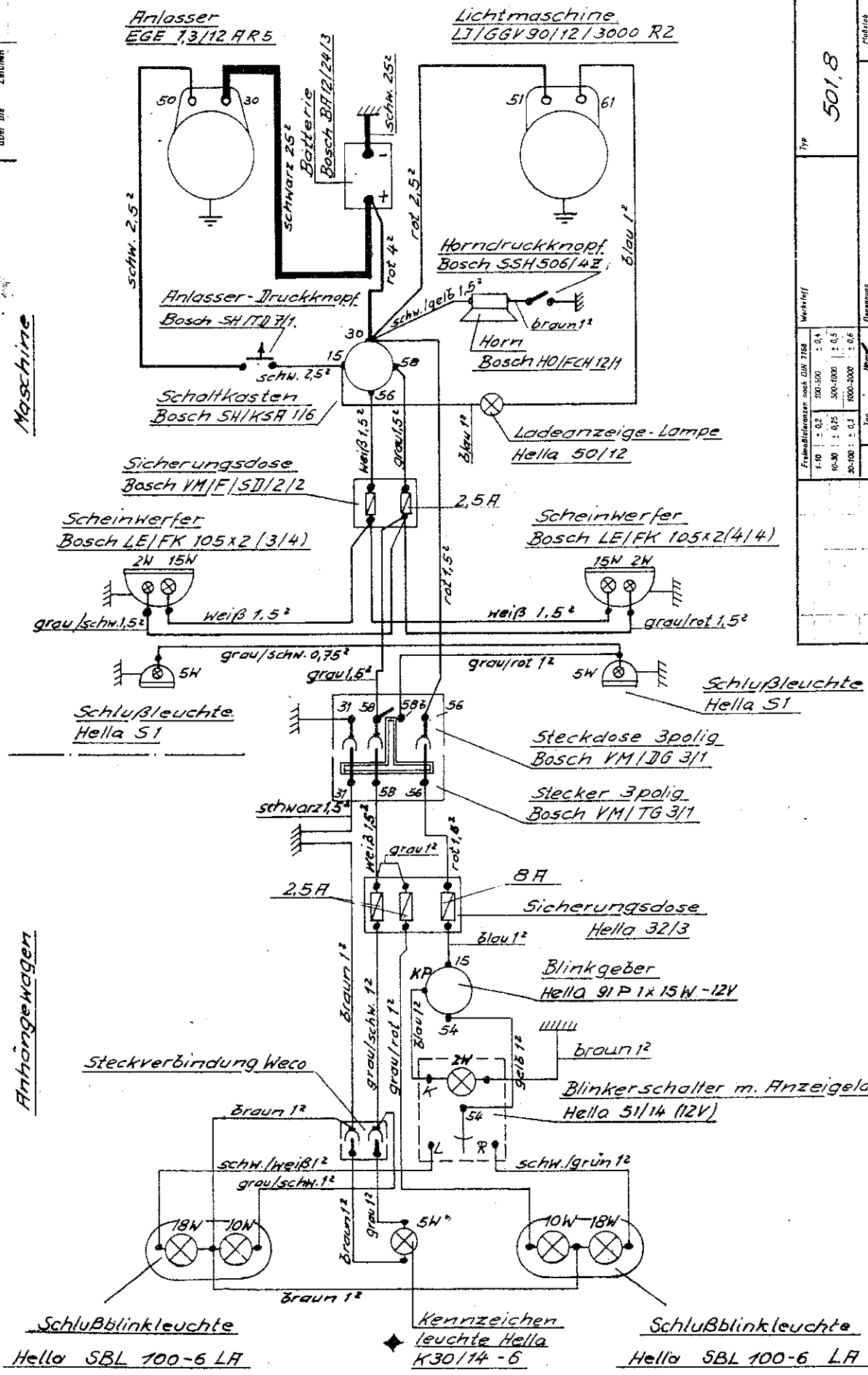

Typ		501,8	
Werkstoff		Schaltplan f. E12 12 V Anlage	
Fräsmaschinen nach DIN 7168		Zeichnungs-Nr. 501 003 0537	
1-10 ± 0,2	100-500 ± 0,1	Erreicht durch	
10-30 ± 0,25	500-1000 ± 0,5	Erreicht durch	
30-100 ± 0,3	1000-2000 ± 0,6	Erreicht durch	
Tag		19.7.61	
Gez.		H. Grunbach	
Gepr.		H. Grunbach	
Werk.		H. Grunbach	
Name		H. Grunbach	
Auftrag		H. Grunbach	
Abg.		H. Grunbach	

◆ = kennzeichenleuchte nur für gewerblichen Einsatz!

Schaltplan 12-Volt-Anlage am Holder Einachsschlepper E 12 mit Holder Einachs-Anhängewagen Type 155

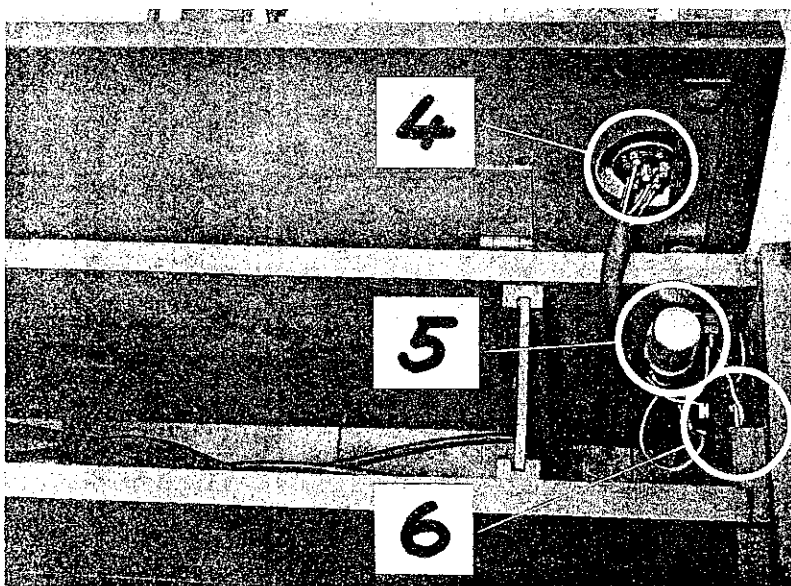
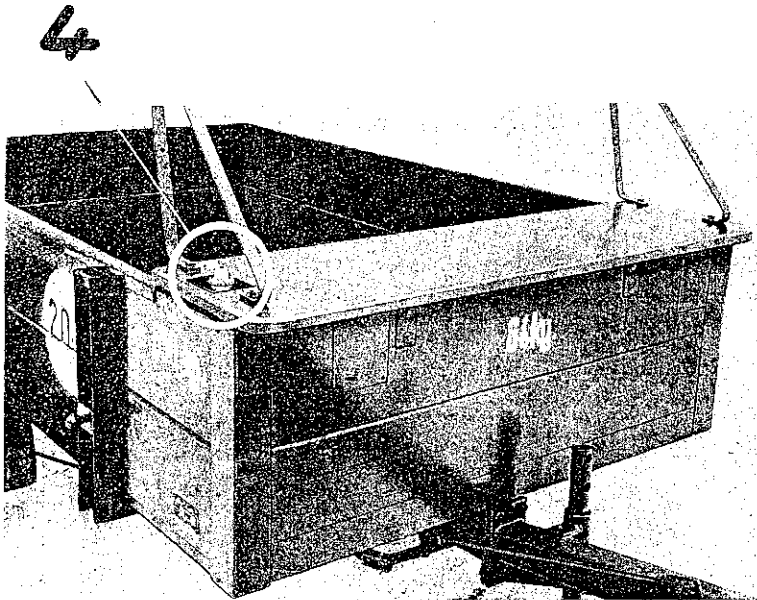
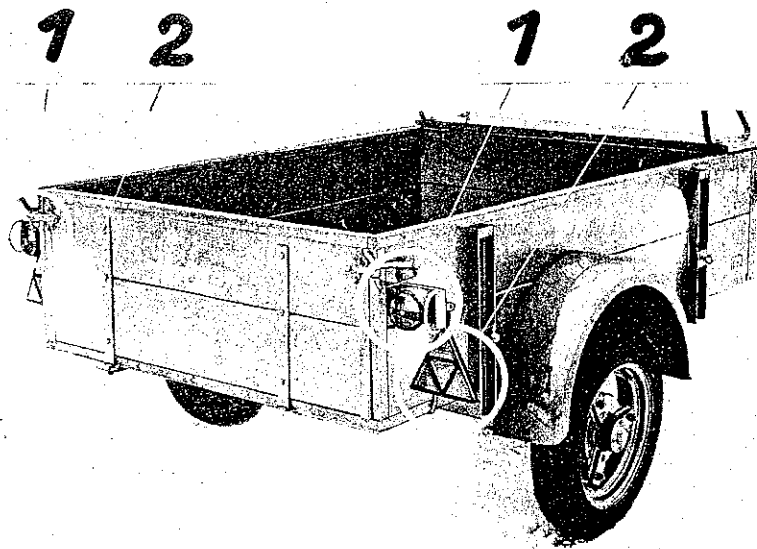

Aufstellung der Teile

- (1) Schlußblinkleuchte
z.B. Hella SBL 100-
6 LA
- (2) Dreieckige Rück-
strahler
z.B. Ullmann Nr. 239
- (4) Blinkerschalter mit
Anzeigelampe z.B.
Hella 51/14 - 6 V
- (5) Blinkgeber z.B.
Hella 91 P 1 x 15 W
6 V
- (6) Sicherungsdose z.B.
Hella 32/2 (mit
1 x 8 A Sicherung
und 2 x 2,5 A Sich.)

Verschiedene Kabel und Befestigungsteile. Alle Teile sind aus dem Fachhandel zu beziehen.

Der Anbau der Blinkanlage ist durch eine Fachwerkstatt durchzuführen, welche auch die Gewähr für den Betrieb der elektrischen Anlage übernimmt.

HOLDER GmbH Grunbach
Maschinenfabrik
Grunbach bei Stuttgart

Bild 7 Anbau der Blinkanlage am Holder Anhängewagen Type 755 hinter Holder Einachsschlepper E 8

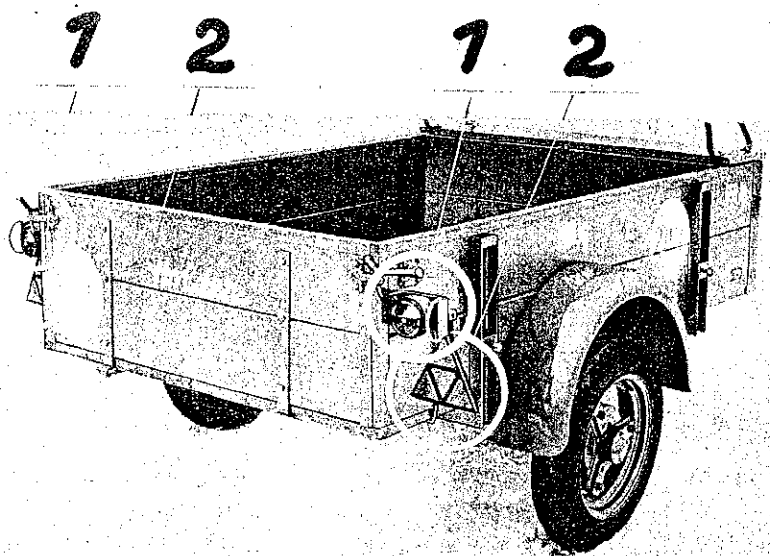

Aufstellung der Teile

- (1) Schlußblinkleuchte
z.B. Hella SBL 100-
6 LA
- (2) Dreieckige Rück-
strahler
z.B. Ullmann Nr. 239
- (4) Blinkerschalter mit
Anzeigelampe z.B.
Hella 51/14 - 6 V
- (5) Blinkgeber z.B.
Hella 91 P 1 x 15 W
6 V
- (6) Sicherungsdose z.B.
Hella 32/2 (mit
1 x 8 A Sicherung
und 2 x 2,5 A Sich.)

Verschiedene Kabel und Befestigungsteile. Alle Teile sind aus dem Fachhandel zu beziehen.

Der Anbau der Blinkanlage ist durch eine Fachwerkstatt durchzuführen, welche auch die Gewähr für den Betrieb der elektrischen Anlage übernimmt.

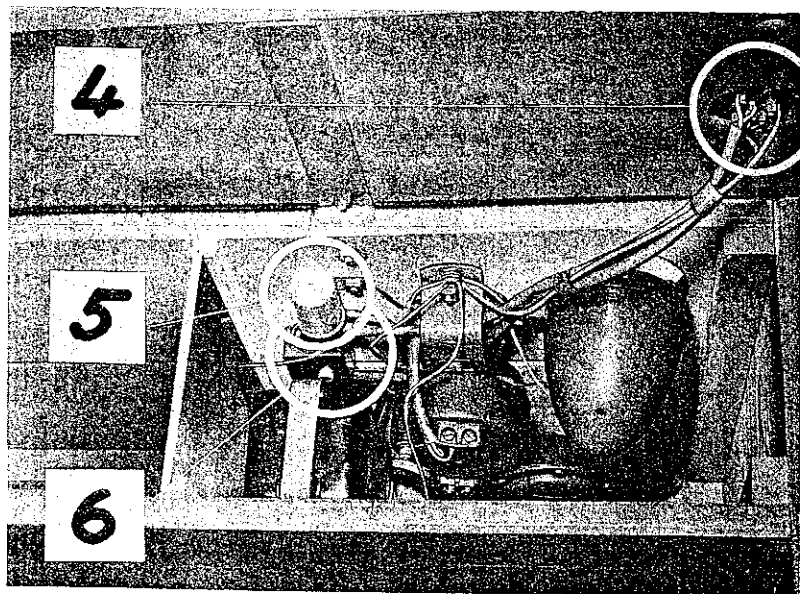
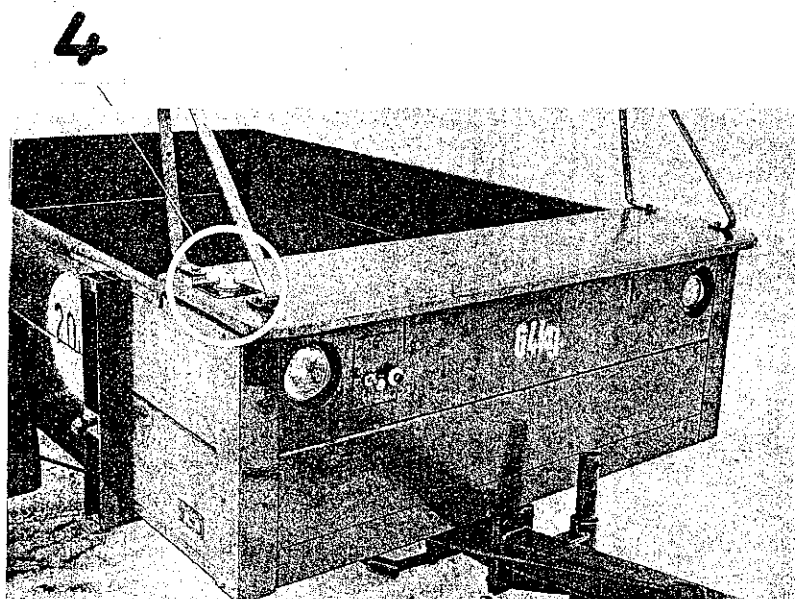

HOLDER GmbH Grunbach
Maschinenfabrik
Grunbach bei Stuttgart

Bild 8 Anbau der Blinkanlage am Holder Anhängewagen Type 255 hinter Holder Einachsschlepper E 6

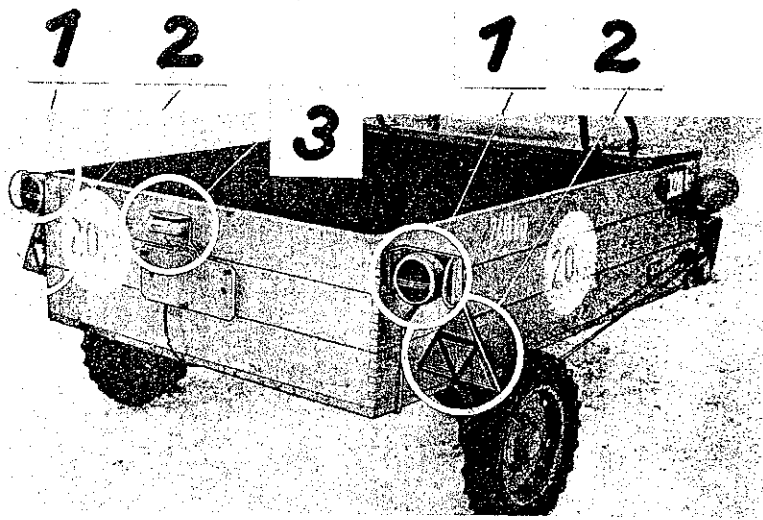

Aufstellung der Teile

- (1) Schlußblinkleuchte
z.B. Hella SBL 100-
6 LA
- (2) Dreieckige Rück-
strahler
z.B. Ullmann Nr. 239
- (3) Kennzeichenleuchte
z.B. Hella K30/14-6
(wird nur benötigt,
wenn das Fahrzeug
gewerblich einge-
setzt und deshalb
zugelassen ist.)

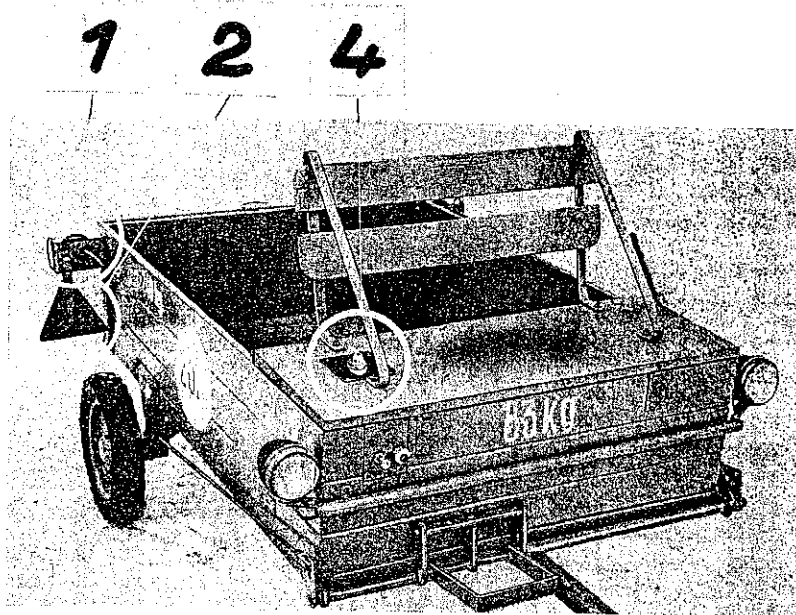

- (4) Blinkerschalter mit
Anzeigelampe z.B.
Hella 51/14 - 6 V
- (5) Blinkgeber z.B.
Hella 91 P 1 x 15 W
6 V
- (6) Sicherungsdose z.B.
Hella 32/2 (mit
1 x 8 A Sicherung
und 2 x 2,5 A Sich.)

Verschiedene Kabel und Befestigungsteile. Alle Teile sind aus dem Fachhandel zu beziehen.

Der Anbau der Blinkanlage ist durch eine Fachwerkstatt durchzuführen, welche auch die Gewähr für den Betrieb der elektrischen Anlage übernimmt.

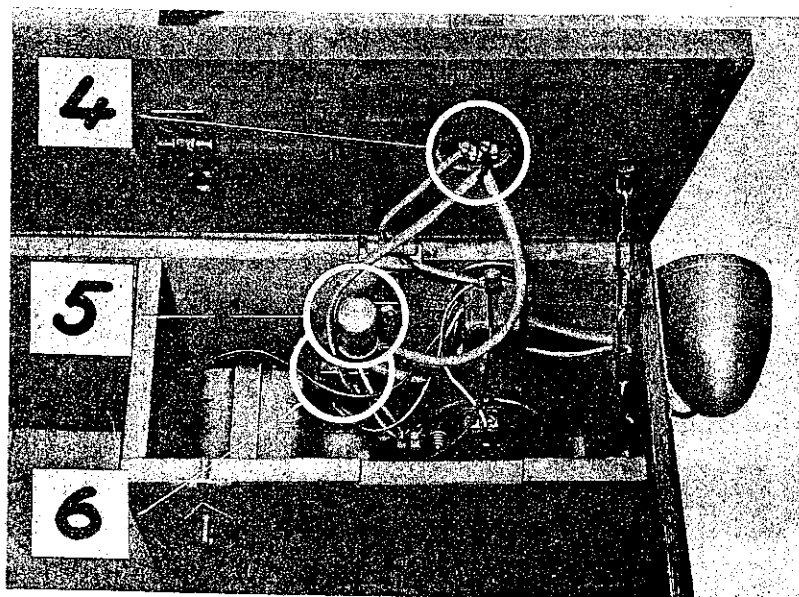

HOLDER GmbH Grunbach
Maschinenfabrik
Grunbach bei Stuttgart

Bild 9 Anbau der Blinkanlage am Holder Anhängewagen Type 655 hinter Holder Allzweckhacke E 4

