



Motobêche MD 50 ERBS

Manuel de l'Utilisateur

Table des Matières

1	Introduction.....	3
1.1	Présentation.....	3
1.2	Garantie.....	3
2	Informations Générales sur la Sécurité.....	4
3	Description de l'Appareil.....	5
3.1	Identification et description de l'appareil, mode de fonctionnement et caractéristiques techniques.....	5
3.2	Données Techniques.....	6
3.3	Transport.....	7
3.4	Entreposage.....	7
4	Consignes pour la Mise en Marche de l'Appareil.....	8
4.1	Assemblage.....	8
4.2	Description de l'appareil et de son fonctionnement normal.....	8
5	Risques et Procédures de Sécurité.....	13
6	Nettoyage et Entretien Périodique.....	14
6.1	Changement des Fraises.....	14
6.2	Changement de la Courroie.....	14
6.3	Recommandations Huile Moteur.....	15
6.4	Recommandations Carburant.....	15
7	Consignes de Sécurité.....	16

1 Introduction

1.1 Présentation

Nous souhaitons, avant tout, vous remercier d'avoir choisi nos équipements. S'agissant de produits issus d'une recherche constante à travers l'innovation et la qualité, les motobêches assurent une haute fiabilité et une excellente performance.

Ayant été conçu et construit conformément aux normes applicables au sein de la Communauté Européenne, cet appareil observe donc toutes les règles de sécurité, d'hygiène et respecte l'environnement. Cependant, la sécurité dépend également de vous. Nous vous prions par conséquent de lire attentivement ce Manuel avant de commencer à utiliser votre nouvel appareil, afin de savoir comment agir correctement et de façon à en connaître les possibilités et les limitations.

Si vous avez besoin de pièces, n'oubliez pas d'indiquer le numéro de série du moteur à votre concessionnaire.



Votre sécurité et celle de ceux qui vous entourent dépend de la bonne utilisation de l'appareil; lisez attentivement le Manuel d'Instructions et respectez toujours toutes les consignes de ce Manuel.
En cas de doute ou de besoin d'information supplémentaire, n'hésitez pas à joindre nos services.

Merci de votre préférence

1.2 Garantie

La société offre une garantie d'un an sur tous ses équipements, contre des défauts de fabrication, pour un usage professionnel et une garantie de deux ans pour un usage domestique, à compter de la date de la facture de l'équipement. À cet effet, il suffit de présenter la preuve d'achat.

La garantie est automatiquement annulée en cas de modifications apportées à l'appareil ou de réparation sans effectuée par des tiers non autorisés. La garantie couvre seulement la substitution de pièces ayant des défauts de fabrication. Veuillez contacter nos services.

2 Informations Générales sur la Sécurité

- ❑ Pour la sécurité de l'utilisateur, l'appareil doit être utilisé conformément aux consignes de ce Manuel.
- ❑ L'appareil ne doit être utilisé que s'il est muni de tous les équipements d'origine.
- ❑ Evitez de remplir le réservoir tant que moteur est encore chaud. Remplissez le réservoir avec précaution, afin d'éviter de dépasser les limites. En cas d'éclaboussures, nettoyer le moteur avant de le mettre en marche.
- ❑ Avant de mettre l'appareil en marche, enlever tous les objets du terrain, susceptibles mettre en cause le bon fonctionnement de l'appareil.
- ❑ Ne mettez jamais le moteur en marche dans un espace fermé ou peu aéré.
- ❑ Lors de toute utilisation de l'appareil, ne portez jamais de vêtements larges, portez des chaussures antidérapantes et surtout soyez familiarisé avec le fonctionnement de ce type d'appareil.
- ❑ Pendant la marche ou l'arrêt du moteur, ainsi que pour toute opération de commandement de fonctionnement, l'utilisateur doit se placer, par rapport à l'appareil, de façon à effectuer tout mouvement le plus simplement possible et de manière naturelle (sans effort), en s'éloignant des éléments rotatifs.
- ❑ Attendez l'arrêt total de l'arbre et du moteur, avant d'intervenir (réglage ou entretien) sur l'appareil.
- ❑ Arrêtez le moteur chaque fois que vous souhaitez effectuer une quelconque opération d'entretien ou de nettoyage, que vous vous absentez ou que vous transportez l'appareil.
- ❑ Soyez particulièrement prudent au moment d'utiliser l'appareil sur des surfaces irrégulières, dénivelées ou inclinées.

3 Description de l'Appareil

3.1 Identification et description de l'appareil, mode de fonctionnement et caractéristiques techniques

- ❑ Le motobineuse est un équipement agricole. Ce matériel est composé essentiellement d'un guidon, d'un châssis, d'une paire des fraises et d'un moteur thermique.
- ❑ Le moteur thermique entraîne le système de fraises par une corroie.
- ❑ L'appareil a une largeur de travail de 52 centimètres et il est équipé de 8 éléments coupants (couteaux). Ces couteaux, lorsqu'ils sont en mouvement, pénètrent dans le sol d'environ 250 mm.
- ❑ L'appareil a une traction motrice à travers le moteur. Dans la partie droite du guidon, il y a une double manette permettant d'actionner l'embrayage. Une fois actionné, cet embrayage fait tourner les fraises. Un accélérateur est placé sur le côté droit. **Chaque fois que l'utilisateur lâche une des manettes d'embrayage, l'appareil s'arrête immédiatement.**
- ❑ Les fraises sont protégées par un châssis et deux bords extensibles qui empêchent la projection de débris qui peut mettre en cause la sécurité de l'opérateur. Le châssis sert comme support à tous les composants mécaniques qui sont placés là.
- ❑ Dans la partie frontale, de la machine se trouve une roue plastique utilisée pour le transport de la machine.

3.2 Données Techniques

Modèle	MD 50 ERBS
Type de Moteur	BRIGGS & STRATTON 750
	Single cylinder, 4 stroke, air cooled, OHV
Vitesse de Rotation (rpm)	3600
Cylindrée (cc)	163
Carburant	Essence Sans Plomb
Capacité Réservoir	3,2 L
Système de Démarrage	Dispositif de démarrage réversible automatique
Embrayage	Par courroie et roulette tendeur
Vitesse	1 Vitesses avant et 1 arrière
Poids (kg)	57

3.3 Transport

- ❑ Le motobineuse est conditionné dans un emballage en carton, qui protège tous les composants. Une fois l'emballage ouvert, il est nécessaire de procéder au montage du guidon, comme le montrent les illustrations.
- ❑ Après ce montage, le transport est facilité, puisque effectué par une roue plastique localisée devant la machine, n'utiliser aucun élément du guidon qui permet d'action les éléments coupants lors de ce transport. Le guidon permet de transporter et de déplacer la machine.



Prenez toutes les précautions nécessaires afin de ne pas endommager la Motobêche lorsque vous le transportez sur un véhicule ou en le déchargeant.
Lors de son transport sur la voie publique, attachez-la bien pour n'endommager aucun de ses composants.

3.4 Entreposage

En vue de maintenir le moteur dans de bonnes conditions d'entreposage, assurez-vous de respecter les points suivants:

- ❑ Videz le réservoir du carburant.
- ❑ Vidangez le carburant par la vis de drainage.
- ❑ Changez l'huile du carter.
- ❑ Tirez le démarreur jusqu'à ce que vous ressentiez une résistance de la compression maximale (position de compression).
- ❑ Couvrez le moteur et entreposez-le dans un endroit sec et propre.

4 Consignes pour la Mise en Marche de l'Appareil

4.1 Assemblage

- Réglez le guidon à la hauteur souhaitée de l'utilisateur, afin d'obtenir une position de travail confortable.

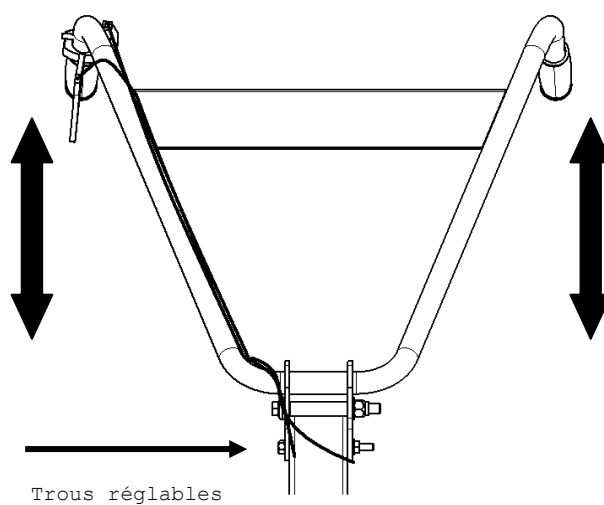

Figure 1 – Bras réglable en hauteur

4.2 Description de l'appareil et de son fonctionnement normal

4.2.1 Utilisation

Réglage de la profondeur des fraises:

- Mettez la Motobêche sur une terre plate et dure.
- Positionnez le contrôle de profondeur en contact avec la terre.

4.2.2 Démarrage / Commande

Fonctionnement du moteur

- Mettez l'huile dans le carter de moteur jusqu'à ce qu'elle atteigne le niveau moyen indiqué sur la vis de niveau. Le type de lubrifiant est celui utilisé pour les moteurs thermiques (15W-40).
- Mettez de l'essence dans le réservoir du moteur. Le carburant est de l'essence sans plomb 95.

Attention: Pour des raisons de sécurité, les leviers d'embrayage se trouvent sur la position relâchée et la manette des vitesses sur la position neutre.(fig 2)

- Poussez le levier de l'accélérateur vers le bas, en le mettant sur la position rapide. (fig.3)
- Tirez la commande du "choke" vers l'extérieur (dispositif de démarrage). (fig. 4)
- Ouvrez le robinet du carburant. (fig. 5)
- Mettez l'interrupteur sur la position "ON" "MARCHE". (fig. 6)
- Prenez la poignée du démarreur réversible et tirez fortement.

Attention au contrecoup exercé par le moteur. Serrez le démarreur pour que celui-ci se rétracte lentement. (fig. 7)

- Dès que le moteur démarre, ouvrez le volet d'air petit à petit.
- Mettez le levier de l'accélérateur sur la vitesse souhaitée progressivement.(fig 8)
- Serrez le levier d'embrayage (levier de commande) de droite si vous préférez réaliser le travail vers l'avant ou de gauche si vous préférez réaliser le travail vers l'arrière. 7



Figure 2

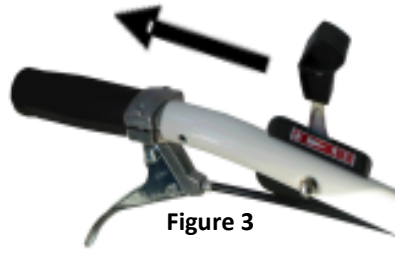

Figure 3



Figure 4

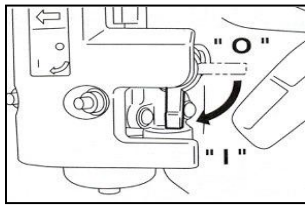

Figure 5

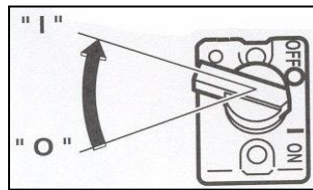

Figure 6

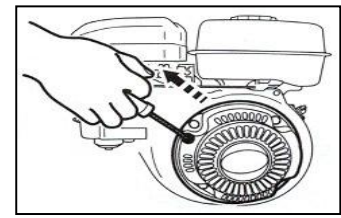

Figure 7



Figure 8

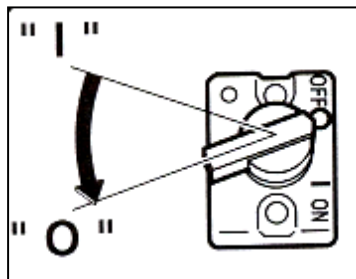

Figure 9

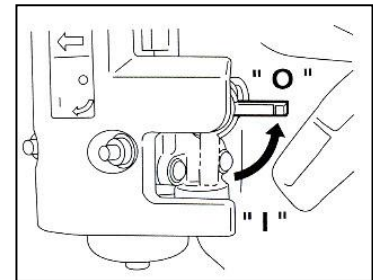

Figure 10



Si vous souhaitez changer la position de travail, il suffit de lâcher le levier d'embrayage et les fraises s'arrêtent immédiatement et, par conséquent, l'appareil s'arrête aussi. Ce n'est qu'à ce moment-là que vous pouvez effectuer une quelconque manœuvre nécessaire à l'élaboration du travail souhaité.

Chaque fois que vous reculez, redoublez de prudence pour ne pas trébucher.

4.2.3 Arrêt

- Freinez le moteur jusqu'au minimum en poussant le levier de l'accélérateur vers le haut.
- Mettez l'interrupteur sur la position "OFF" "ARRÊT" (fig.9)
- Fermez le robinet du carburant (fig.10)

Accidents pouvant survenir:

- Si la courroie de transmission ou l'un des câbles d'embrayage cassent, les fraises s'arrêtent immédiatement.
- Lorsque le câble de l'accélérateur casse, l'accélération du moteur baisse.



Si vous cassez l'un des composants de l'appareil, remplacez-le immédiatement, afin d'obtenir toute la performance d'origine. Si vous ne savez pas changer les composants endommagés, emmenez votre appareil chez le revendeur le plus proche afin de procéder à cette substitution.

4.2.4 Analyse de Risques

En vue d'éliminer les risques, l'appareil est équipé d'un:

- Couvercle Supérieur: appliqué sur la partie supérieure du châssis, derrière le moteur, et sa fonction est de protéger l'utilisateur des pièces rotatives.
- Couvercle Latéral: appliqué sur le côté gauche, il sert à protéger l'utilisateur des pièces rotatives.
- Châssis: conçu pour supporter toutes les pièces mécaniques, il est muni de deux supports pour la mise en place des deux rabats de protection.

Pour l'information des différents risques inhérents à l'appareil, les avertissements suivants sont affichés:



- Rotation des éléments coupants: Avertit l'utilisateur de l'existence d'un danger dû à la rotation des éléments coupants.

- Avertissement de surfaces avec des températures extrêmes, danger d'explosion et de gaz toxiques: Avertit l'utilisateur de la présence de certaines pièces du moteur qui, pendant et après le fonctionnement du moteur, restent à de très hautes températures.

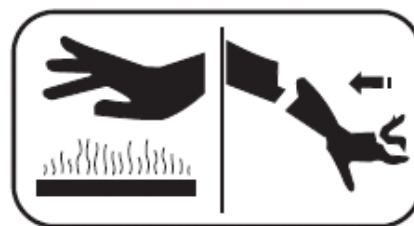

- Il existe un danger d'explosion inhérent, en raison de l'essence et l'avertissement de ne pas respirer les gaz de combustion libérés par le moteur de l'appareil.



5 Risques et Procédures de Sécurité

Risques	Facteurs déterminant une situation dangereuse	Description de la solution
Élément de coupe rotative	Existence d'éléments coupants. Rotation au niveau des membres inférieurs. Risque de blessure.	Mise en place d'avertissements sur l'appareil. Lecture du point 2 du manuel de l'utilisateur (Informations Générales sur la Sécurité)
Projection d'objets	Rupture par casse des éléments coupants. Détachement des éléments rotatifs. Projection de copeaux et autres résidus provenant du griffage.	Conception du châssis de façon à absorber tout impact. Mise en place de protecteurs fixes, de ferrure, pour empêcher l'accès à des éléments mécaniques mobiles, qui ne doivent jamais être enlevés lorsque l'appareil est en fonctionnement. Desserrage des pièces avec l'aide d'un simple outil. Existence d'une toile de caoutchouc afin de protéger l'utilisateur contre ce qui est projeté par le griffage.
 Traînage ou emprisonnement d'éléments mobiles	Accès à la transmission de pièces de rotation.	Mise en place de protecteurs fixes, pour empêcher l'accès à des éléments mécaniques mobiles. Si, pour une autre raison, vous les enlevez, vous devrez les remettre immédiatement, et ce avant de réaliser tous travaux avec l'appareil.
Risques électriques	Au moment du démarrage, un allumage non intentionnel peut causer un choc électrique.	Informations disponibles dans le Manuel du moteur sur les procédures de sécurité à adopter lors du démarrage du moteur.
 Contact avec des surfaces chaudes	Lors du fonctionnement du moteur, certaines parties du moteur atteignent des températures élevées. C'est le cas de l'échappement et du carter moteur.	Mise en place d'avertissements sur le moteur en montrant les dangers des températures élevées. Information dans le Manuel de l'utilisateur sur la sécurité lors du maniement, transport et entreposage de l'appareil.
Bruit	Domage permanent de la capacité auditive, stress, distraction, interférences avec la communication orale.	Information dans le Manuel de consignes du moteur. Nous préconisons l'usage de protecteurs auditifs.
 Inhalation de gaz toxiques	Dégagement de gaz nocifs pendant le fonctionnement.	Existence d'un avertissement sur le moteur montrant le danger. Lecture du point 2 du manuel de l'utilisateur (Informations Générales sur la Sécurité).
Incendie et explosion	Étincelage après la mise en marche du moteur, qui pourra enflammer des matériaux inflammables.	Mise en place d'un avertissement sur l'appareil. Informations sur le démarrage et le maniement de l'appareil.

6 Nettoyage et Entretien Périodique

Effectuez les opérations d'entretien et de graissage régulièrement et avec le plus grand soin, pour que l'appareil fonctionne en sécurité et sans aucune panne.

Lors de n'importe quelle opération de nettoyage ou d'entretien, immobilisez l'appareil dans un endroit sûr et débranchez la bougie.

Veillez particulièrement au nettoyage des fraises car elles peuvent entraîner des coupures ou des blessures.

6.1 Changement des Fraises

Si vous constatez qu'une des lames est cassée ou usée, vous devez remplacer la fraise.

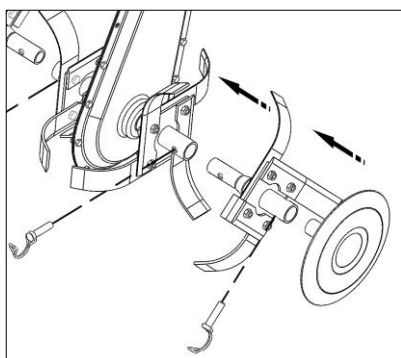

Changement de la fraise

1. Placez l'appareil dans un endroit sûr et plat.
2. Enlevez les clavettes de la fraise.
3. Mettez sous l'axe, un support sûr pour que l'appareil reste appuyé pendant que vous enlevez la pièce en question.



En enlevant les fraises, l'appareil doit être correctement appuyé, car sa chute pourra entraîner une panne dans l'un des composants, voire mettre en cause votre sécurité.

6.2 Changement de la Courroie

Si vous constatez que les fraises ne se mettent pas en marche, après avoir réglé les ajustements sur le câble, vous devez remplacer la courroie.

6.3 Recommandations Huile Moteur

Vous devez consulter le Manuel de consignes du moteur à propos des recommandations huile.

Cependant, nous vous informons que le type d'huile utilisée est celui pour les moteurs thermiques, approuvée par la CE (SAE 30, 15W-40).

Vous devez mettre l'huile suivant le niveau indiqué par la vis de niveau d'huile.



Si vous devez mettre une autre huile, vous devez contacter le revendeur le plus proche, afin de vérifier si cette huile appropriée au bon fonctionnement de l'appareil. Si, par hasard, vous avez déjà mis une autre huile, vidangez toute l'huile et mettez l'appareil dans une position permettant que l'huile s'écoule complètement.

6.4 Recommandations Carburant

Vous devez consulter le Manuel de consignes du moteur à propos des recommandations carburant. À titre d'information, le carburant utilisé est celui du type essence sans plomb 95 octanes.

Vous ne devez pas dépasser le niveau limite du réservoir.



Si vous mettez un autre carburant, vous devrez le vidanger immédiatement, car il pourra endommager les pièces internes. Si, par hasard, vous avez déjà mis l'appareil en marche avec un carburant inapproprié, emmenez l'appareil immédiatement où vous l'avez acheté, afin qu'ils effectuent un nettoyage interne, ou qu'ils substituent une quelconque pièce endommagée.

7 Consignes de Sécurité

Veillez tout particulièrement aux indications précédées des mentions suivantes:



Ce symbole vous rappelle la prudence à avoir au cours de certaines opérations. Il signale un fort risque de blessures corporelles graves, voire un danger mortel si vous ne suivez pas les consignes.

L'appareil a été conçu pour garantir un service sûr et fiable dans des conditions d'utilisation conformes aux consignes.

Avant d'utiliser votre appareil, veuillez lire et assimiler le contenu de ce Manuel. Si ce n'est pas le cas, vous vous exposez à des blessures et l'appareil peut être endommagé.

1. Familiarisez-vous avec le fonctionnement et les commandes de l'appareil avant de l'utiliser pour la première fois. Sachez comment débrancher rapidement les outils et le moteur, et ayez une bonne connaissance de toutes les commandes.
2. Utilisez l'appareil uniquement pour ce à quoi il est destiné, c'est-à-dire, pour la culture du sol. Tout autre usage peut être dangereux ou endommager l'appareil.
3. Votre appareil a été conçu selon les normes européennes de sécurité en vigueur, EN 709-ANSI OPEI B 71.8-1996-07/97. Pour votre sécurité, nous vous recommandons de ne pas modifier les caractéristiques de votre appareil.
4. Soyez toujours attentif. N'utilisez pas l'appareil lorsque vous êtes fatigué.
5. Habillez-vous toujours en conformité avec le travail que vous allez réaliser. Ne portez pas de bijoux ou de vêtements larges car ils peuvent être entraînés par les pièces en mouvement. Portez des vêtements ajustés au corps, des chaussures solides, antidérapantes, qui couvrent complètement le pied. Portez des gants résistants. Les gants réduisent la transmission de vibrations aux mains.
6. Ne laissez jamais des enfants ou des personnes ne connaissant pas les consignes se servir de la motobêche. La réglementation nationale peut limiter l'âge de l'utilisateur.
7. N'utilisez pas l'appareil:

- a. Lorsque des personnes, notamment des enfants, ou des animaux se trouvent à proximité.
 - b. Après avoir pris des médicaments ou des substances réduisant votre capacité de réflexe et de surveillance.
 - c. Sans la protection centrale des outils rotatifs ou sans les couvercles de protection gauche et droit de l'équipement de l'appareil destructeur de mousse (optionnel).
8. L'utilisateur doit assurer sa sécurité, surtout sur des terrains inclinés, des sols accidentés, glissants ou mouvants.
9. Si vous travaillez sur des terrains inclinés, maintenez le réservoir à essence à moitié plein, afin de réduire la quantité d'essence déversée. Soyez toujours prudent, en changeant de direction, sur un terrain incliné. N'utilisez pas la motobèche sur une inclinaison supérieure à 10° (17%).
10. N'oubliez jamais que le propriétaire ou l'utilisateur de l'appareil est le seul responsable des accidents ou des risques survenus sur des tiers ou leurs biens.
11. Assurez-vous que les dispositifs de fixation sont bien serrés.
12. Vérifiez l'état de l'appareil avant chaque utilisation. Vous éviterez ainsi un accident ou un endommagement de l'appareil.
13. ATTENTION DANGER! L'essence est inflammable.
- a. Conservez le carburant dans des récipients prévus à cet effet.
 - b. Remplissez le réservoir uniquement à l'extérieur, avant de mettre le moteur en marche, et ne fumez pas pendant cette opération ou une quelconque manipulation du carburant.
 - c. N'enlevez jamais le couvercle du réservoir et ne remplissez jamais le réservoir lorsque le moteur est en marche, ou lorsqu'il est encore chaud.
 - d. Ne mettez jamais le moteur en marche s'il y a de l'essence renversée: éloignez la motobèche de la zone où le carburant a été renversé, tant que le carburant ne s'est pas évaporé ou que les vapeurs ne se sont pas dissipées.
 - e. Fermez bien le réservoir et le récipient, en resserrant bien les couvercles.
 - f. Après utilisation, mettez toujours l'interrupteur sur la position "OFF" "ARRÊT" et fermez le robinet de l'essence.

14. Mettez le moteur en marche avec précaution, en respectant les consignes d'utilisation et maintenez vos pieds éloignés des outils.
15. Pour mettre l'appareil en marche, tirez toujours le câble du démarreur lentement jusqu'à ce que vous ressentiez une résistance. Tirez ensuite le câble rapidement, pour éviter les contrecoups ou d'éventuelles blessures au bras ou à la main.
16. Ne mettez pas le moteur en marche dans un endroit fermé où les gaz d'échappement, qui contiennent du monoxyde de carbone (CO) peuvent s'accumuler, ce qui peut causer un évanouissement, voire la mort. Assurez-vous que l'endroit est toujours bien aéré.
17. Éteignez toujours le moteur dans les cas suivants:
 - a. Chaque fois que l'appareil est sans surveillance.
 - b. Avant de remplir le réservoir de carburant.
18. Arrêtez le moteur et enlevez le capuchon de la bougie dans les cas suivants:
 - a. Avant d'effectuer toute intervention dans les outils rotatifs.
 - b. Avant d'effectuer toute opération de nettoyage, vérification ou réparation de votre appareil.
 - c. Après avoir heurté sur un quelconque objet. Vous devez vérifier l'appareil après cette situation. S'il le faut, faites appel au Service Après-Vente.
 - d. Si l'appareil commence à vibrer anormalement, cherchez la cause de cette vibration et faites-le réparer si nécessaire par le Service Après-Vente.
19. Avancez prudemment sur les terrains inclinés et travaillez dans le sens transversal. Jamais en montant ou descendant. Mis à part l'utilisateur, personne ne doit se trouver dans un rayon de 20 mètres. Changer de direction avec prudence.
20. Au moment d'embrayer les outils rotatifs, veillez à vérifier si personne ne se trouve devant ou à proximité de l'appareil. Tenez fermement le guidon de l'appareil; il a tendance à se soulever pendant l'embrayage.
21. Pendant le travail, maintenez-vous à la distance de sécurité par rapport aux outils rotatifs apportée par la longueur du guidon.

22. Vous devez enlever toutes les pierres, les fils, les bouts de verre, les éléments volumineux, les objets en métal, tec... du terrain à travailler.
23. Ne modifiez jamais l'ajustement du moteur, et ne mettez jamais le moteur en sur régime.
24. Les outils rotatifs sont tranchants et tournent à haute vitesse. Ils peuvent causer des accidents extrêmement graves.
 - a. N'approchez ni vos mains ni vos pieds des outils rotatifs tant que moteur est en marche.
 - b. Éteignez le moteur avant de procéder au contrôle ou à l'entretien des outils rotatifs.
 - c. Débranchez le couvercle de la bougie d'allumage pour empêcher le démarrage accidentel du moteur. Portez des gants épais pour protéger vos mains pendant le nettoyage, le contrôle ou le remplacement des outils.
 - d. En cas d'urgence, sachez éteindre rapidement le moteur et, par conséquent, les outils rotatifs.
25. Travaillez uniquement en plein jour, ou avec un très bon éclairage artificiel.
26. N'utilisez jamais l'appareil avec des pièces endommagées ou usées. Les pièces de remplacement de qualité non équivalente peuvent endommager l'appareil et nuire à votre sécurité. Remplacez uniquement les pièces par des pièces d'origine.
27. Pour éviter le risque d'incendie, laissez le moteur refroidir avant de remettre l'appareil en marche.
28. Nettoyez l'appareil, notamment le moteur, lorsqu'il est froid, afin d'éliminer les débris végétaux avant de l'entreposer. Pour réduire les risques d'incendie, maintenez le silencieux de l'échappement toujours propre.
29. S'il faut vider le réservoir à essence, faites-le avec le moteur froid et à l'extérieur
30. Entreposez l'appareil dans un endroit sec. Ne l'entreposez jamais avec du carburant dans le réservoir, dans un endroit où les vapeurs d'essence peuvent s'enflammer.
31. Éteignez le moteur pendant le transport de l'appareil. Pour transporter l'appareil sur votre voiture, il faut que l'appareil refroidisse et vider le réservoir essence. Vous devez toujours vérifier l'équilibre de l'appareil. Lors de son maniement, portez des gants.

32. Maintenez tous les écrous et les vis serrés de façon à garantir toutes les bonnes conditions d'utilisation. Un entretien régulier est essentiel pour votre sécurité et les bonnes performances de votre appareil. N'utilisez que les outils ou les accessoires recommandés par le constructeur.
33. L'appareil peut être équipé de quelques accessoires. Le propriétaire a la responsabilité de s'assurer que ces outils ou accessoires sont conformes aux réglementations européennes en vigueur. L'utilisation d'accessoires non certifiés peut nuire à votre sécurité.
34. N'utilisez pas l'appareil comme un moyen de traction pour les accessoires non adaptés (genre remorque).
35. Voir conseils d'entretien dans le Manuel de l'utilisateur du moteur.
36. Avant de mettre l'appareil en marche, lisez toujours le Manuel de l'utilisateur et le Manuel d'assemblage.
37. Lors de l'utilisation de l'appareil, vous devez toujours marcher et ne jamais courir.
38. Soyez particulièrement prudent en reculant.

Fatomipe, S.A.

DECLARAÇÃO DE CONFORMIDADE PARA AS MÁQUINAS

EC declaration of Conformity for Machinery / Déclaration de Conformité de Machine /
Declaration "CE" de Conformidad sobre Máquinas

(Directiva 2006/42/CE, Anexo II, Capítulo A)

FABRICANTE: Fatomipe, S.A.
Manufacturer/Fabricant/Fabricante

ENDEREÇO: Rua Casa do Povo • Costa do Valado • 3810 – 855 Oliveirinha
Address/Adresse/Dirección AVEIRO • PORTUGAL • c Telef.: 234 940 505 Fax.: 234 940 509

Pessoa Autorizada a compilar o processo técnico: Rui Vieira

ENDEREÇO: Rua Casa do Povo • Costa do Valado • 3810 – 855 Oliveirinha
Address/Adresse/Dirección AVEIRO • PORTUGAL • Telef.: 234 940 505 Fax.: 234 940 509

Pela presente declara que:

Herewith declares that/Déclare que le produit/declaramos que el producto

MOTOENXADA

Tiller/Motobineuse/Motoazada

MARCA: DORMAK
Brand/Marque/Marca

MODELO: MD 50 ERBS
Model/Modèle/Modelo

Está conforme com as disposições das seguintes directivas comunitárias: Directiva Máquina 2006/42/CE e Directiva 2005/88/CE, bem como a legislação nacional que transpõe.

Is in conformity with the provisions of machinery directive 2006/42/EC and Directive 2005/88/CE.

Est en conformité avec la Directive Machine 2006/42/CE et Directive 2005/88/CE, ainsi qu'avec toutes les transpositions faites au niveau national.

Corresponde a las exigencias básicas de la directiva de la CE sobre máquinas directiva 2006/42/EC e Directiva 2005/88/CE incluidas las modificaciones de la misma y la correspondiente transposición a ley nacional.

MAIS DECLARA QUE:

Foram observadas as seguintes normas:

The following standards have been applied / Les normes suivantes ont été appliqués / Las siguientes normas fueron aplicadas

EN ISO 12100:2010

EN709:1997+A4:2009

ISO 11094:1991



Rui Vieira
Presidente Directivo Geral
Aveiro, 26 de Fevereiro de 2014

